

Come ottenere assistenza

- [Supporto tecnico](#)
 - [Problemi relativi a un ordine](#)
 - [Informazioni sul prodotto](#)
 - [Restituzione di prodotti per riparazione o rimborso durante il periodo di garanzia](#)
 - [Prima di contattare la Dell](#)
 - [Come contattare la Dell](#)
-

Supporto tecnico

Dell mette a disposizione diversi servizi per fornire assistenza in merito a un problema tecnico.

 **ATTENZIONE:** Se è necessario rimuovere il coperchio del computer, scollegare prima i cavi di alimentazione del computer e del modem dalle prese elettriche.

1. Completare le procedure in "[Soluzione dei problemi](#)".
2. Eseguire il programma [Dell Diagnostics](#).
3. Fare una copia dell'[Elenco di controllo della Diagnostica](#) e compilarla.
4. Usare la gamma completa di servizi in linea disponibili sul sito Web del supporto tecnico di Dell (support.dell.com) per ottenere assistenza relativamente alle procedure di installazione e risoluzione dei problemi.
5. Se il problema non è stato risolto seguendo le indicazioni riportate, rivolgersi alla Dell.

N.B. Telefonare al supporto tecnico da una postazione vicina o davanti al computer in modo da poter eseguire le procedure necessarie fornite dal personale addetto.

N.B. Il sistema di codici di servizio espresso di Dell potrebbe non essere disponibile in tutti i Paesi.

Quando il servizio di assistenza telefonica automatizzato lo richiede, inserire il codice del servizio espresso per inoltrare la chiamata al personale del supporto preposto. Se il codice di servizio espresso non è disponibile, aprire la cartella **Dell Accessories** (Accessori di Dell), fare doppio clic sull'icona **Express Service Code** (Codice di servizio espresso) e seguire le istruzioni.

Per istruzioni sull'uso del servizio di supporto tecnico, consultare "[Servizio di supporto tecnico](#)".

N.B. Alcuni dei servizi descritti non sono disponibili in Paesi al di fuori degli Stati Uniti. Per informazioni sulla disponibilità di tali servizi contattare il rappresentante Dell locale.

Servizi in linea

È possibile accedere al sito Web del supporto tecnico di Dell all'indirizzo support.dell.com. Selezionare la propria area geografica nella pagina **WELCOME TO DELL SUPPORT** e immettere i dettagli richiesti per accedere alle informazioni e agli strumenti di supporto.

Per contattare la Dell elettronicamente usare i seguenti indirizzi:

- World Wide Web

www.dell.com/

www.dell.com/ap/ (solo per i Paesi asiatici o dell'area del Pacifico)

www.dell.com/jp (solo per il Giappone)

www.euro.dell.com (solo per l'Europa)

www.dell.com/la/ (solo per i Paesi dell'America Latina)

www.dell.ca (solo per il Canada)

- Protocollo di trasferimento dei file (FTP) anonimo

ftp.dell.com/

Accedere come utente: `anonymous` e usare il proprio indirizzo di posta elettronica come password.

- Servizio di supporto elettronico

mobile_support@us.dell.com

support@us.dell.com

apsupport@dell.com (solo per i Paesi asiatici o dell'area del Pacifico)

support.jp.dell.com (solo per il Giappone)

support.euro.dell.com (solo per l'Europa)

- Servizio di richiesta di offerta elettronica

sales@dell.com

apmarketing@dell.com (solo per i Paesi asiatici o per l'area del Pacifico)

sales_canada@dell.com (solo per il Canada)

- Servizio informazioni elettronico

info@dell.com

Servizio AutoTech

Il servizio di supporto tecnico automatizzato Supporto tecnico automatico messo a disposizione da Dell fornisce risposte alle domande più frequenti poste dai clienti sui sistemi portatili e sui computer desktop.

Quando si contatta il servizio Supporto tecnico automatico verrà richiesto di selezionare l'argomento relativo alla domanda usando i tasti del telefono a multifrequenza.

Il servizio Supporto tecnico automatico è attivo 24 ore al giorno, sette giorni su sette. È possibile accedere a questo servizio anche attraverso il servizio di supporto tecnico. Per conoscere il numero telefonico da chiamare, consultare i [recapiti telefonici](#) per il proprio Paese.

Servizio automatizzato di controllo dello stato dell'ordine

Per controllare lo stato di un prodotto Dell ordinato, accedere al sito Web **support.dell.com** o telefonare al servizio automatizzato di controllo dello stato dell'ordine. Una voce registrata richiederà le informazioni necessarie per identificare l'ordine e fornirà le informazioni relative. Per conoscere il numero telefonico da chiamare, consultare i [recapiti telefonici](#) per il proprio Paese.

Servizio di supporto tecnico

Il servizio di supporto tecnico per i problemi relativi all'hardware messo a disposizione da Dell è disponibile 24 al giorno, sette giorni su sette, per rispondere a qualsiasi domanda relativa ai prodotti hardware Dell. Il personale del supporto tecnico si serve di strumenti di diagnostica computerizzata per poter fornire risposte accurate e veloci.

Per contattare il servizio di supporto tecnico di Dell, consultare "[Assistenza tecnica](#)", quindi chiamare il numero di telefono relativo al proprio Paese riportato in "[Come contattare la Dell](#)".

Problemi relativi all'ordine

In caso di problemi relativi a un ordine, quali parti mancanti, parti non corrette o fatturazione imprecisa, contattare il servizio di assistenza clienti Dell. Prima di chiamare, assicurarsi di avere a disposizione la fattura o la distinta di imballaggio. Per conoscere il numero telefonico da chiamare, consultare i [recapiti telefonici](#) per il proprio Paese.

Informazioni sul prodotto

Per ottenere informazioni su altri prodotti forniti da Dell o inoltrare un ordine d'acquisto, visitare il sito Web di Dell all'indirizzo www.dell.com. Per ottenere il numero di telefono da chiamare per parlare con uno specialista del reparto vendite per il proprio Paese, consultare i [recapiti telefonici](#).

Restituzione di prodotti per riparazione o rimborso durante il periodo di garanzia

Preparare gli oggetti da restituire, per riparazione o rimborso, seguendo la procedura descritta.

1. Rivolgersi alla Dell per ottenere il numero di autorizzazione di ritorno materiali (RMA) che dovrà essere riportato in modo ben visibile sulla parte esterna dell'imballo.

Per conoscere il numero telefonico da chiamare, consultare i [recapiti telefonici](#) per il proprio Paese.

2. Allegare una copia della fattura e una lettera in cui si riportano i motivi della restituzione.
3. Allegare una copia dell'[Elenco di controllo della Diagnostica](#) che indichi le prove eseguite e gli eventuali messaggi d'errore riportati dalla Diagnostica della Dell.
4. Se l'oggetto viene restituito per ottenere un rimborso, allegare tutti gli accessori che appartengono a tale prodotto (cavi di alimentazione, dischetti del software, documentazione, ecc.).
5. Imballare il prodotto da restituire nella confezione originale o in una equivalente.

Le spese di spedizione sono a carico del cliente. Il cliente dovrà inoltre provvedere personalmente ad assicurare il prodotto restituito e si assume ogni responsabilità in caso di smarrimento durante la spedizione. Non verranno accettati pacchi contrassegno.

Gli oggetti restituiti che non soddisfino tutti i precedenti requisiti saranno rifiutati dall'ufficio ricezione merci di Dell e rispediti al mittente.

Prima di chiamare

N.B. Prima di chiamare, assicurarsi di avere a disposizione il codice di servizio espresso, che consente al servizio di assistenza telefonica automatizzato di Dell di smistare la chiamata in modo più efficiente.

Ricordarsi di compilare l'[Elenco di controllo della Diagnostica](#). Se possibile, prima di contattare la Dell per richiedere assistenza tecnica, avviare il sistema e usare un telefono vicino al computer. Potrebbe venire richiesto di digitare alcuni comandi da tastiera, riferire informazioni dettagliate durante le operazioni o tentare di seguire procedure per la risoluzione del problema la cui esecuzione è possibile solo sul computer stesso. Accertarsi che la documentazione del computer sia disponibile.

 **ATTENZIONE:** Prima di effettuare interventi sul computer, leggere le istruzioni di sicurezza che si trovano nella *Guida alle informazioni sul prodotto*.

Elenco di verifica della Diagnostica
Nome:
Data:
Indirizzo:
Numero di telefono:
Codice di matricola (codice a barre sul retro del computer):
Codice di servizio espresso:
Numero di autorizzazione per la restituzione dei materiali (se fornito dal supporto tecnico di Dell):
Sistema operativo e versione:
Periferiche:
Schede di espansione:
Si è collegati a una rete? Sì No
Rete, versione e adattatore di rete:
Programmi e versioni:
Consultare la documentazione del sistema operativo in dotazione per determinare il contenuto dei file di avvio del sistema. Se si dispone di una stampante, stampare ognuno dei file, altrimenti annotarne il contenuto prima di contattare la Dell.
Messaggio di errore, codice bip o codice di diagnostica:
Descrizione del problema e procedure di risoluzione eseguite:

Come contattare la Dell

Per contattare la Dell elettronicamente visitare i seguenti siti Web:

- www.dell.com
- support.dell.com (supporto tecnico)
- premiersupport.dell.com (supporto tecnico per istituzioni scolastiche e mediche, entità governative e imprese medio grandi, inclusi i clienti Premier, Platinum e Gold)

Per ottenere gli indirizzi dei siti Web specifici per il proprio Paese, individuare la sezione appropriata nella seguente tabella.

 **N.B.** I numeri verdi possono essere usati all'interno del Paese a cui si riferiscono.

Per contattare la Dell, usare i numeri di telefono, i prefissi e gli indirizzi di posta elettronica riportati nella seguente tabella. Per ulteriori informazioni sui prefissi da usare, contattare un operatore locale o internazionale.

Paese (città) Prefisso internazionale Indicativo del Paese Prefisso teleselettivo	Nome reparto o servizio, sito Web e indirizzo di posta elettronica	Prefissi teleselettivi, numeri locali e numeri verdi
--	---	---

America Latina	Supporto tecnico clienti (Austin, Texas, U.S.A.)	512 728-4093
	Assistenza tecnica clienti (Austin, Texas, U.S.A.)	512 728-3619
	Fax (supporto tecnico e assistenza tecnica clienti) (Austin, Texas, U.S.A.)	512728-3883
	Ufficio vendite (Austin, Texas, U.S.A.)	512 728-4397
	Ufficio vendite via fax (Austin, Texas, U.S.A.)	512 728-4600 o 512 728-3772
Anguilla	Supporto generale	numero verde: 800-335-0031
Antigua e Barbuda	Supporto generale	1-800-805-5924
Antille Olandesi	Supporto generale	1-800-882-1519
Argentina (Buenos Aires) Prefisso internazionale: 00 Indicativo del Paese: 54 Prefisso teleselettivo: 11	Sito Web: www.dell.com.ar	
	Posta elettronica: us_latin_services@dell.com	
	Indirizzo di posta elettronica per computer desktop e portatili: la-techsupport@dell.com	
	Indirizzo di posta elettronica per server ed EMC: la_enterprise@dell.com	
	Servizio clienti	numero verde: 0-800-444-0730
	Supporto tecnico	numero verde: 0-800-444-0733
	Servizi di supporto tecnico	numero verde: 0-800-444-0724
Aruba	Supporto generale	numero verde: 800-1578
Australia (Sydney) Prefisso internazionale: 0011 Indicativo del Paese: 61 Prefisso teleselettivo: 2	Posta elettronica (Australia): au_tech_support@dell.com	
	Posta elettronica (Nuova Zelanda): nz_tech_support@dell.com	
	Privati e piccole aziende	1-300-655-533
	Governo e aziende	numero verde: 1-800-633-559
	Clienti privilegiati (PAD)	numero verde: 1-800-060-889
	Servizio clienti	numero verde: 1-800-819-339
	Supporto tecnico (portatili e desktop)	numero verde: 1-300-655-533
	Supporto tecnico (server e postazioni di lavoro)	numero verde: 1-800-733-314
	Ufficio vendite a società	numero verde: 1-800-808-385
	Operazioni di vendita	numero verde: 1-800-808-312
	Fax	numero verde: 1-800-818-341
Austria (Vienna) Prefisso internazionale: 900 Indicativo del Paese: 43 Prefisso teleselettivo: 1	Sito Web: support.euro.dell.com	
	Posta elettronica: tech_support_central_europe@dell.com	
	Ufficio vendite a privati e piccole aziende	0820 240 530 00
	Fax privati e piccole aziende	0820 240 530 49
	Servizio clienti per privati e piccole aziende	0820 240 530 14
	Servizio clienti per società e clienti privilegiati	0820 240 530 16
	Supporto tecnico per privati e piccole aziende	0820 240 530 14
Supporto tecnico per società e clienti privilegiati	0660 8779	

	Centralino	0820 240 530 00
Bahamas	Supporto generale	numero verde: 1-866-278-6818
Barbados	Supporto generale	1-800-534-3066
Belgio (Bruxelles)	Sito Web: support.euro.dell.com	
Prefisso internazionale: 00	Posta elettronica per clienti di lingua francese: support.euro.dell.com/be/fr/emaildell/	
Indicativo del Paese: 32	Supporto tecnico	02 481 92 88
Prefisso teleselettivo: 2	Supporto tecnico via fax	02 481 92 95
	Servizio clienti	02 713 15 .65
	Ufficio vendite a società	02 481 91 00
	Fax	02 481 92 99
	Centralino	02 481 91 00
Bermuda	Supporto generale	1-800-342-0671
Bolivia	Supporto generale	numero verde: 800-10-0238
Brasile	Sito Web: www.dell.com/br	
Prefisso internazionale: 00	Assistenza clienti, supporto tecnico	0800 90 3355
	Supporto tecnico via fax	51 481 5470
Indicativo del Paese: 55	Fax servizio clienti	51 481 5480
Prefisso teleselettivo: 51	Ufficio vendite	0800 90 3390
Brunei	Supporto tecnico clienti (Penang, Malesia)	604 633 4966
Indicativo del Paese: 673	Assistenza tecnica clienti (Penang, Malesia)	604 633 4949
	Operazioni di vendita (Penang, Malesia)	604 633 4955
Canada (North York, Ontario)	Controllo dello stato dell'ordine in linea: www.dell.ca/ostatus	
Prefisso internazionale: 011	Supporto tecnico automatico (supporto tecnico automatizzato)	numero verde: 1-800-247-9362
	Servizio clienti (ufficio vendite a privati e piccole aziende)	numero verde: 1-800-847-4096
	Servizio clienti (imprese medio grandi, entità governative)	numero verde: 1-800-326-9463
	Supporto tecnico (ufficio vendite a privati e piccole aziende)	numero verde: 1-800-847-4096
	Supporto tecnico (imprese medio grandi, entità governative)	numero verde: 1-800-387-5757
	Ufficio vendite a privati e piccole aziende	numero verde: 1-800-387-5752
	Ufficio vendite (imprese medio grandi, entità governative)	numero verde: 1-800-387-5755
	Ufficio vendita di parti di ricambio & di estensioni di garanzia	1 866 440 3355
Cile (Santiago)	Ufficio vendite, assistenza clienti e supporto tecnico	numero verde: 1230-020-4823
Indicativo del Paese: 56		
Prefisso teleselettivo: 2		
Cina (Xiamen)	Sito Web del supporto tecnico: support.dell.com.cn	
Indicativo del Paese: 86	Posta elettronica del supporto tecnico: cn_support@dell.com	

Prefisso teleselettivo: 592	E-mail del servizio clienti: customer_cn@dell.com	
	Supporto tecnico via fax	592 818 1350
	Supporto tecnico (Dell™ Dimension™ e Inspiron™)	numero verde: 800 858 2969
	Supporto tecnico (OptiPlex™, Latitude™ e Dell Precision™)	numero verde: 800 858 0950
	Supporto tecnico (server e memoria)	numero verde: 800 858 0960
	Supporto tecnico (proiettori, PDA, interruttori, router e così via)	numero verde: 800 858 2920
	Supporto tecnico (stampanti)	numero verde: 800 858 2311
	Servizio clienti	numero verde: 800 858 2060
	Fax servizio clienti	592 818 1308
	Privati e piccole aziende	numero verde: 800 858 2222
	Clienti privilegiati	numero verde: 800 858 2557
	Ufficio vendite a grandi imprese (GCP)	numero verde: 800 858 2055
	Ufficio vendite a grandi imprese, clienti chiave	numero verde: 800 858 2628
	Ufficio vendite a grandi imprese (zona nord)	numero verde: 800 858 2999
	Ufficio vendite a grandi imprese, entità governative e istituzioni scolastiche (zona nord)	numero verde: 800 858 2955
	Ufficio vendite a grandi imprese (zona est)	numero verde: 800 858 2020
	Ufficio vendite a grandi imprese, entità governative e istituzioni scolastiche (zona est)	numero verde: 800 858 2669
	Ufficio vendite a grandi imprese, team dedicato	numero verde: 800 858 2572
	Ufficio vendite a grandi imprese (zona sud)	numero verde: 800 858 2355
	Ufficio vendite a grandi imprese (zona ovest)	numero verde: 800 858 2811
Ufficio vendite a grandi imprese, parti di ricambio	numero verde: 800 858 2621	
Colombia	Supporto generale	980-9-15-3978
Corea (Seul) Prefisso internazionale: 001 Indicativo del Paese: 82 Prefisso teleselettivo: 2	Supporto tecnico	numero verde: 080-200-3800
	Ufficio vendite	numero verde: 080-200-3600
	Assistenza tecnica clienti (Penang, Malesia)	604 633 4949
	Fax	2194-6202
	Centralino	2194-6000
	Supporto tecnico (Electronics and Accessories)	numero verde: 080-200-3801
Costa Rica	Supporto generale	0800-012-0435
Danimarca (Copenaghen) Prefisso internazionale: 00 Indicativo del Paese: 45	Sito Web: support.euro.dell.com	
	Posta elettronica: support.euro.dell.com/dk/da/emaildell/	
	Supporto tecnico	7023 0182
	Servizio rapporti clienti	7023 0184
	Servizio clienti per privati e piccole aziende	3287 5505
	Centralino (rapporti clienti)	3287 1200
	Fax del centralino (relazioni)	3287 1201
	Centralino (privati e piccole aziende)	3287 5000
	Fax del centralino (privati/piccole aziende)	3287 5001

Dominica	Supporto generale	numero verde: 1-866-278-6821
Ecuador	Supporto generale	numero verde: 999-119
El Salvador	Supporto generale	1-899-753-0777
Finlandia (Helsinki)	Sito Web: support.euro.dell.com	
Prefisso internazionale: 990	Posta elettronica: support.euro.dell.com/fi/fi/emaiddell/	
Indicativo del Paese: 358	Supporto tecnico	09 253 313 60
Prefisso teleselettivo: 9	Servizio clienti	09 253 313 38
	Fax	09 253 313 99
	Centralino	09 253 313 00
Francia (Parigi) (Montpellier)	Sito Web: support.euro.dell.com	
Prefisso internazionale: 00	Posta elettronica: support.euro.dell.com/fr/fr/emaiddell/	
Indicativo del Paese: 33	Privati e piccole aziende	
Prefissi teleselettivi: (1) (4)	Supporto tecnico	0825 387 270
	Servizio clienti	0825 823 833
	Centralino	0825 004 700
	Centralino (chiamate da fuori Francia)	04 99 75 40 00
	Ufficio vendite	0825 004 700
	Fax	0825 004 701
	Fax (chiamate da fuori Francia)	04 99 75 40 01
	Società	
	Supporto tecnico	0825 004 719
	Servizio clienti	0825 338 339
	Centralino	01 55 94 71 00
	Ufficio vendite	01 55 94 71 00
	Fax	01 55 94 71 01
G.B. (Bracknell)	Sito Web: support.euro.dell.com	
Prefisso internazionale: 00	Sito Web servizio clienti: support.euro.dell.com/uk/en/ECare/Form/Home.asp	
Indicativo del Paese: 44	Posta elettronica: dell_direct_support@dell.com	
Prefisso teleselettivo: 1344	Supporto tecnico (Società/clienti privilegiati/PAD [più di 1000 dipendenti])	0870 908 0500
	Supporto tecnico (diretto e generale)	0870 908 0800
	Servizio clienti per clienti globali	01344 373 186
	Servizio clienti per privati e piccole aziende	0870 906 0010
	Servizio clienti per società	01344 373 185
	Servizio clienti per clienti privilegiati (500–5000 dipendenti)	0870 906 0010
	Servizio clienti per il governo centrale	01344 373 193
	Servizio clienti per enti governativi e scolastici locali	01344 373 199
	Servizio clienti per le istituzioni sanitarie	01344 373 194
	Ufficio vendite a privati e piccole aziende	08709074000

	Ufficio vendite settore pubblico/società	01344 860 456
	Fax Privati e piccole aziende	0870 907 4006
Germania (Langen)	Sito Web: support.euro.dell.com	
Prefisso internazionale: 00	Posta elettronica: tech_support_central_europe@dell.com	
Indicativo del Paese: 49	Supporto tecnico	06103 766-7200
Prefisso teleselettivo: 6103	Servizio clienti per privati e piccole aziende	0180-5-224400
	Servizio clienti per segmenti globali	06103 766-9570
	Servizio clienti per clienti privilegiati	06103 766-9420
	Servizio clienti per grandi imprese	06103 766-9560
	Servizio clienti per clienti pubblici	06103 766-9555
	Centralino	06103 766-7000
Giamaica	Supporto generale (comporre il numero solo all'interno della Giamaica)	1-800-682-3639
Giappone (Kawasaki)	Sito Web: support.jp.dell.com	
Prefisso internazionale: 001	Supporto tecnico (server)	numero verde: 0120-198-498
Indicativo del Paese: 81	Supporto tecnico al di fuori del Giappone (server)	81-44-556-4162
Prefisso teleselettivo: 44	Supporto tecnico (Dimension e Inspiron)	numero verde: 0120-198-226
	Supporto tecnico al di fuori del Giappone (Dimension e Inspiron)	81-44-520-1435
	Supporto tecnico (Dell Precision, OptiPlex e Latitude)	numero verde: 0120-198-433
	Supporto tecnico al di fuori del Giappone (Dell Precision, OptiPlex e Latitude)	81-44-556-3894
	Supporto tecnico (PDA, proiettori, stampanti, router)	numero verde: 0120-981-690
	Supporto tecnico esterno al Giappone (PDA, proiettori, stampanti, router)	81-44-556-3468
	Servizio casella fax	044-556-3490
	Servizio automatizzato di ordinazione (24 ore)	044-556-3801
	Servizio clienti	044-556-4240
	Ufficio vendite ad aziende (fino a 400 dipendenti)	044-556-1465
	Ufficio vendite a clienti privilegiati (oltre 400 dipendenti)	044-556-3433
	Ufficio vendite a grandi imprese (oltre 3500 dipendenti)	044-556-3430
	Ufficio vendite al settore pubblico (agenzie governative, istituzioni scolastiche e sanitarie)	044-556-1469
	Segmento globale in Giappone	044-556-3469
	Singolo utente	044-556-1760
	Centralino	044-556-4300
Grecia	Sito Web: support.euro.dell.com	
Prefisso internazionale: 00	Posta elettronica: support.euro.dell.com/gr/en/emailldell/	
Indicativo del Paese: 30	Supporto tecnico	00800-44 14 95 18
	Assistenza e supporto tecnico Gold	00800-44 14 00 83
	Centralino	2108129810
	Centralino del servizio Gold	2108129811
	Ufficio vendite	2108129800

	Fax	2108129812
Grenada	Supporto generale	numero verde: 1-866-540-3355
Guatemala	Supporto generale	1-800-999-0136
Guyana	Supporto generale	numero verde: 1-877-270-4609
Hong Kong	Sito Web: support.ap.dell.com	
Prefisso internazionale: 001	Posta elettronica del supporto tecnico: apsupport@dell.com	
Indicativo del Paese: 852	Supporto tecnico (Dimension e Inspiron)	2969 3188
	Supporto tecnico (OptiPlex, Latitude e Dell Precision)	2969 3191
	Supporto tecnico (PowerApp™, PowerEdge™, PowerConnect™ e PowerVault™)	2969 3196
	Servizio clienti	3416 0910
	Ufficio vendite a grandi imprese	3416 0907
	Programmi per clienti globali	3416 0908
	Divisione Aziende medie	3416 0912
	Divisione Privati e piccole aziende	2969 3105
	India	Supporto tecnico
	Ufficio vendite a grandi imprese	1600 33 8044
	Ufficio vendite a privati e piccole aziende	1600 33 8046
Irlanda (Cherrywood)	Sito Web: support.euro.dell.com	
Prefisso internazionale: 16	Posta elettronica: dell_direct_support@dell.com	
Indicativo del Paese: 353 Prefisso teleselettivo: 1	Supporto tecnico	1850 543 543
	Supporto tecnico nel Regno Unito (comporre il numero solo all'interno del Regno Unito)	0870 908 0800
	Servizio clienti per privati	01 204 4014
	Servizio clienti per piccole aziende	01 204 4014
	Servizio clienti nel Regno Unito (comporre il numero solo all'interno del Regno Unito)	0870 906 0010
	Servizio clienti per società	1850 200 982
	Servizio clienti per società (comporre il numero solo all'interno del Regno Unito)	0870 907 4499
	Ufficio vendite - Irlanda	01 204 4444
	Ufficio vendite - Regno Unito (comporre il numero solo all'interno del Regno Unito)	08709074000
	Fax/Fax dell'ufficio vendite	01 204 0103
	Centralino	01 204 4444
	Isole Cayman	Supporto generale
Isole Turks e Caicos	Supporto generale	numero verde: 1-866-540-3355
Isole Vergini britanniche	Supporto generale	numero verde: 1-866-278-6820
Isole Vergini U.S.A.	Supporto generale	1-877-673-3355
Italia (Milano)	Sito Web: support.euro.dell.com	

Prefisso internazionale: 00 Indicativo del Paese: 39 Prefisso teleselettivo: 02	Posta elettronica: support.euro.dell.com/it/it/emaildell/	
	Privati e piccole aziende	
	Supporto tecnico	02 577 826 90
	Servizio clienti	02 696 821 14
	Fax	02 696 821 13
	Centralino	02 696 821 12
	Società	
	Supporto tecnico	02 577 826 90
	Servizio clienti	02 577 825 55
	Fax	02 575 035 30
Centralino	02 577 821	
Lussemburgo Prefisso internazionale: 00 Indicativo del Paese: 352	Sito Web: support.euro.dell.com	
	Posta elettronica: tech_be@dell.com	
	Supporto tecnico (Bruxelles, Belgio)	3420808075
	Ufficio vendite a privati e piccole aziende (Bruxelles, Belgio)	numero verde: 080016884
	Ufficio vendite a società (Bruxelles, Belgio)	02 481 91 00
	Servizio clienti (Bruxelles, Belgio)	02 481 91 19
	Fax (Bruxelles, Belgio)	02 481 92 99
	Centralino (Bruxelles, Belgio)	02 481 91 00
Macao Indicativo del Paese: 853	Supporto tecnico	numero verde: 0800 105
	Assistenza tecnica clienti (Xiamen, Cina)	34 160 910
	Operazioni di vendita (Xiamen, Cina)	29 693 115
Malesia (Penang) Prefisso internazionale: 00 Indicativo del Paese: 60 Prefisso teleselettivo: 4	Sito Web: support.ap.dell.com	
	Supporto tecnico (Dell Precision, OptiPlex e Latitude)	numero verde: 1 800 88 0193
	Supporto tecnico (Dimension, Inspiron ed Electronics and Accessories)	numero verde: 1 800 88 1306
	Supporto tecnico (PowerApp, PowerEdge, PowerConnect e PowerVault)	numero verde: 1800 88 1386
	Assistenza tecnica clienti (Penang, Malesia)	04 633 4949
	Operazioni di vendita	numero verde: 1 800 888 202
	Ufficio vendite a società	numero verde: 1 800 888 213
Messico Prefisso internazionale: 00 Indicativo del Paese: 52	Supporto tecnico clienti	1-877-384-8979 o 001-877-269-3383
	Ufficio vendite	50-81-8800 o 01-800-888-3355
	Assistenza tecnica clienti	1-877-384-8979 o 001-877-269-3383
	Principale	50-81-8800 o 01-800-888-3355
Montserrat	Supporto generale	numero verde: 1-866-278-6822

Nicaragua	Supporto generale	1-800-220-1006	
Norvegia (Lysaker)	Sito Web: support.euro.dell.com		
Prefisso internazionale: 00	Posta elettronica: support.euro.dell.com/no/no/emaildell/		
Indicativo del Paese: 47	Supporto tecnico	671 16882	
	Servizio rapporti clienti	671 17575	
	Servizio clienti per privati e piccole aziende	23162298	
	Centralino	671 16800	
	Fax del centralino	671 16865	
Nuova Zelanda	Posta elettronica (Nuova Zelanda): nz_tech_support@dell.com		
Prefisso internazionale: 00	Posta elettronica (Australia): au_tech_support@dell.com		
Indicativo del Paese: 64	Supporto tecnico (per computer desktop e portatili)	numero verde: 0800 446 255	
	Supporto tecnico (per server e postazioni di lavoro)	numero verde: 0800 443 563	
	Privati e piccole aziende	0800 446 255	
	Governo e aziende	0800 444 617	
	Ufficio vendite	0800 441 567	
	Fax	0800 441 566	
Olanda (Amsterdam)	Sito Web: support.euro.dell.com		
Prefisso internazionale: 00	Supporto tecnico	0206744500	
Indicativo del Paese: 31	Supporto tecnico via fax	020 674 47 66	
	Servizio clienti per privati e piccole aziende	020 674 42 00	
	Prefisso teleselettivo: 20	Servizio rapporti clienti	020 674 4325
	Ufficio vendite a privati e piccole aziende	020 674 55 00	
	Ufficio vendite rapporto clienti	020 674 50 00	
	Fax per ufficio vendite a privati e piccole aziende	020 674 47 75	
	Fax per ufficio vendite rapporto clienti	020 674 47 50	
	Centralino	020 674 50 00	
	Fax generale	020 674 47 50	
	Paesi del Sud-Est asiatico e del Pacifico	Ufficio vendite, assistenza tecnica clienti e supporto tecnico clienti (Penang, Malesia)	604 633 4810
Panama	Supporto generale	1-800-507-0962	
Perù	Supporto generale	0800-50-669	
Polonia (Varsavia)	Sito Web: support.euro.dell.com		
Prefisso internazionale: 011	Posta elettronica: pl_support_tech@dell.com		
Indicativo del Paese: 48	Telefono assistenza tecnica clienti	57 95 700	
	Servizio clienti	57 95 999	
	Prefisso teleselettivo: 22	Ufficio vendite	57 95 999
	Fax assistenza tecnica clienti	57 95 806	
	Fax reception	57 95 998	
	Centralino	57 95 999	
Portogallo	Sito Web: support.euro.dell.com		
Prefisso internazionale:	Posta elettronica: support.euro.dell.com/pt/en/emaildell/		

00 Indicativo del Paese: 351	Supporto tecnico	707200149
	Servizio clienti	800 300 413
	Ufficio vendite	800 300 410 o 800 300 411 o 800 300 412 o 21 422 07 10
	Fax	21 424 01 12
Portorico	Supporto generale	1-800-805-7545
Repubblica Ceca (Praga) Prefisso internazionale: 00 Indicativo del Paese: 420	Sito Web: support.euro.dell.com	
	Posta elettronica: czech_dell@dell.com	
	Supporto tecnico	22537 2727
	Servizio clienti	22537 2707
	Fax	22537 2714
	Fax tecnico	22537 2728
	Centralino	22537 2711
Repubblica Dominicana	Supporto generale	1-800-148-0530
Repubblica Sudafricana (Johannesburg) Prefisso internazionale: 09/091 Indicativo del Paese: 27 Prefisso teleselettivo: 11	Sito Web: support.euro.dell.com	
	Posta elettronica: dell_za_support@dell.com	
	Servizio preferenziale (Gold)	011 709 7713
	Supporto tecnico	011 709 7710
	Servizio clienti	011 709 7707
	Ufficio vendite	011 709 7700
	Fax	011 706 0495
Centralino	011 709 7700	
Saint Kitts e Nevis	Supporto generale	numero verde: 1-877-441-4731
Saint Lucia	Supporto generale	1-800-882-1521
Saint Vincent e Grenadine	Supporto generale	numero verde: 1-877-270-4609
Singapore (Singapore) Prefisso internazionale: 005 Indicativo del Paese: 65	Sito Web: support.ap.dell.com	
	Supporto tecnico (Dimension, Inspiron ed Electronics and Accessories)	numero verde: 1800 394 7430
	Supporto tecnico (OptiPlex, Latitude e Dell Precision)	numero verde: 1800 394 7488
	Supporto tecnico (PowerApp, PowerEdge, PowerConnect e PowerVault)	numero verde: 1800 394 7478
	Assistenza tecnica clienti (Penang, Malesia)	604 633 4949
	Operazioni di vendita	numero verde: 1 800 394 7412
	Ufficio vendite a società	numero verde: 1 800 394 7419
Slovacchia (Praga) Prefisso internazionale: 00 Indicativo del Paese: 421	Sito Web: support.euro.dell.com	
	Posta elettronica: czech_dell@dell.com	
	Supporto tecnico	02 5441 5727
	Servizio clienti	420 22537 2707
	Fax	02 5441 8328

	Fax tecnico	02 5441 8328
	Centralino (Ufficio vendite)	02 5441 7585
Spagna (Madrid)	Sito Web: support.euro.dell.com	
Prefisso internazionale: 00	Posta elettronica: support.euro.dell.com/es/es/emaildell/	
	Privati e piccole aziende	
Indicativo del Paese: 34	Supporto tecnico	902 100 130
Prefisso teleselettivo: 91	Servizio clienti	902 118 540
	Ufficio vendite	902 118 541
	Centralino	902 118 541
	Fax	902 118 539
	Società	
	Supporto tecnico	902 100 130
	Servizio clienti	902 115 236
	Centralino	91 722 92 00
	Fax	91 722 95 83
Svezia (Upplands Vasby)	Sito Web: support.euro.dell.com	
Prefisso internazionale: 00	Posta elettronica: support.euro.dell.com/se/sv/emaildell/	
	Supporto tecnico	08 590 05 199
Indicativo del Paese: 46	Servizio rapporti clienti	08 590 05 642
Prefisso teleselettivo: 8	Servizio clienti per privati e piccole aziende	08 587 70 527
	Supporto per il programma EPP di acquisto da parte dei dipendenti	20 140 14 44
	Supporto tecnico via fax	08 590 05 594
	Ufficio vendite	08 590 05 185
Svizzera (Ginevra)	Sito Web: support.euro.dell.com	
Prefisso internazionale: 00	Posta elettronica: Tech_support_central_Europe@dell.com	
Indicativo del Paese: 41	Posta elettronica per privati, piccole aziende e società di lingua francese: support.euro.dell.com/ch/fr/emaildell/	
Prefisso teleselettivo: 22	Supporto tecnico per privati e piccole aziende	0844 811 411
	Supporto tecnico per società	0844 822 844
	Servizio clienti (privati e piccole aziende)	0848 802 202
	Servizio clienti (società)	0848 821 721
	Fax	022 799 01 90
	Centralino	022 799 01 01
Tailandia	Sito Web: support.ap.dell.com	
Prefisso internazionale: 001	Supporto tecnico (OptiPlex, Latitude e Dell Precision)	numero verde: 1800 0060 07
Indicativo del Paese: 66	Supporto tecnico (PowerApp, PowerEdge, PowerConnect e PowerVault)	numero verde: 1800 0600 09
	Assistenza tecnica clienti (Penang, Malesia)	604 633 4949
	Ufficio vendite a società	numero verde: 1800 006 009
	Operazioni di vendita	numero verde: 1800 006 006
Taiwan	Sito Web: support.ap.dell.com	

Prefisso internazionale: 002 Indicativo del Paese: 886	Posta elettronica: ap_support@dell.com	
	Supporto tecnico (OptiPlex, Latitude, Inspiron, Dimension e Electronics and Accessories)	numero verde: 00801 86 1011
	Supporto tecnico (PowerApp, PowerEdge, PowerConnect e PowerVault)	numero verde: 00801 60 1256
	Operazioni di vendita	numero verde: 00801 65 1228
	Ufficio vendite a società	numero verde: 00801 651 227
Trinidad e Tobago	Supporto generale	1-800-805-8035
Uruguay	Supporto generale	numero verde: 000-413-598-2521
U.S.A. (Austin, Texas) Prefisso internazionale: 011 Indicativo del Paese: 1	Servizio automatizzato di controllo dello stato dell'ordine	numero verde: 1-800-433-9014
	Supporto tecnico automatico (computer portatili o desktop)	numero verde: 1-800-247-9362
	Cliente privato (uso domestico e piccolo ufficio)	
	Supporto tecnico	numero verde: 1-800-624-9896
	Assistenza tecnica clienti	numero verde: 1-800-624-9897
	Supporto e servizio DellNet™	numero verde: 1-877-DellNet (1-877-335-5638)
	Clienti del programma EPP di acquisto da parte dei dipendenti	numero verde: 1-800-695-8133
	Sito Web per servizi finanziari: www.dellfinancialservices.com	
	Servizi finanziari (locazione/prestiti)	numero verde: 1-877-577-3355
	Servizi finanziari (clienti Dell privilegiati [DPA])	numero verde: 1-800-283-2210
	Società	
	Assistenza tecnica clienti e supporto tecnico	numero verde: 1-800-822-8965
	Clienti del programma EPP di acquisto da parte dei dipendenti	numero verde: 1-800-695-8133
	Supporto tecnico per stampanti e proiettori	numero verde: 1-877-459-7298
	Settore pubblico (governo, istituzioni scolastiche e sanitarie)	
	Assistenza tecnica clienti e supporto tecnico	numero verde: 1-800-456-3355
	Clienti del programma EPP di acquisto da parte dei dipendenti	numero verde: 1-800-234-1490
Ufficio vendite Dell	numero verde: 1-800-289-3355 o numero verde: 1-800-879-3355	
Negozi Dell Outlet Store (computer rimessi a nuovo dalla Dell)	numero verde: 1-888-798-7561	
Ufficio vendite software e periferiche	numero verde: 1-800-671-3355	

	Uffici vendite parti di ricambio	numero verde: 1-800-357-3355
	Ufficio vendite con garanzia e servizio di assistenza estesi	numero verde: 1-800-247-4618
	Fax	numero verde: 1-800-727-8320
	Servizi Dell per utenti con problemi di udito o di linguaggio	numero verde: 1-877-DELLTTY (1-877-335-5889)
Venezuela	Supporto generale	8001-3605

Come risolvere i problemi

- [Problemi relativi all'alimentazione](#)
 - [Messaggi di errore](#)
 - [Problemi relativi al video e allo schermo](#)
 - [Problemi relativi all'audio e agli altoparlanti](#)
 - [Problemi relativi alla stampante](#)
 - [Problemi relativi al modem e alla connessione Internet](#)
 - [Problemi relativi al touchpad o al mouse](#)
 - [Problemi relativi alla tastiera esterna](#)
 - [Caratteri non previsti](#)
 - [Problemi relativi alle unità](#)
 - [Problemi relativi alle schede PC](#)
 - [Problemi relativi alla rete](#)
 - [Problemi generici relativi ai programmi](#)
 - [Se il computer Dell™ entra in contatto con liquidi](#)
 - [Se il computer viene danneggiato o riceve un urto](#)
 - [Risoluzione di altri problemi tecnici](#)
-

Problemi relativi all'alimentazione

Compilare l'[Elenco di controllo della diagnostica](#) man mano che si completano i controlli.

Controllare l'indicatore di alimentazione — Quando l'indicatore è acceso o lampeggia significa che il computer è alimentato. Se l'indicatore di alimentazione lampeggia significa che il computer è in [modalità standby](#). Per uscire da tale modalità, premere il pulsante di alimentazione. Se l'indicatore è spento, premere il pulsante di alimentazione per accendere il computer.

Caricare la batteria — La batteria potrebbe essere scarica.

1. Installare nuovamente la batteria.
2. Usare l'adattatore c.a. per collegare il computer a una presa elettrica.
3. Accendere il computer.



N.B. L'autonomia della batteria (il tempo in cui la batteria si mantiene carica) diminuisce con il passare del tempo. A seconda della frequenza di utilizzo della batteria e delle condizioni in cui viene utilizzata, può essere necessario acquistare una nuova batteria nel corso della durata del computer.

Controllare l'indicatore di stato della batteria — Se l'indicatore è arancione intermittente o fisso significa che il livello di carica della batteria è basso o la batteria è scarica. Collegare il computer a una presa elettrica.

Se l'indicatore di stato della batteria lampeggia in verde e arancione significa che la batteria è troppo calda per essere caricata. Arrestare il sistema, scollegare il computer dalla presa elettrica, quindi lasciare raffreddare il computer e la batteria finché non raggiungono la temperatura ambiente.

Se l'indicatore dello stato della batteria lampeggia rapidamente in arancione significa che la batteria potrebbe essere difettosa. [Come contattare la Dell](#).

Verificare il funzionamento della presa elettrica — Accertarsi che la presa elettrica funzioni collegandovi un altro apparecchio, ad esempio una lampada.

Controllare l'adattatore c.a. — Controllare i collegamenti del cavo dell'adattatore c.a. Se l'adattatore c.a. è dotato di un indicatore, accertarsi che sia acceso.

Collegare il computer direttamente a una presa elettrica — Verificare se il computer si accende quando non si usano dispositivi di protezione elettrica, multiprese e cavi di prolunga per collegarlo.

Eliminare possibili interferenze — Spegnerne ventole, lampade a fluorescenza, lampade alogene o altri apparecchi situati in prossimità.

Regolare le proprietà di alimentazione — Consultare "[Gestione del risparmio di energia](#)".

Reinstallare i moduli di memoria — Se l'indicatore di alimentazione sul computer si accende ma sullo schermo non viene visualizzato nulla, [reinstallare i moduli di memoria](#).

Messaggi di errore

Se il messaggio non è incluso nell'elenco, consultare la documentazione del sistema operativo o del programma in esecuzione al momento della visualizzazione del messaggio.

Auxiliary device failure — È possibile che il touchpad o il mouse esterno sia difettoso. Nel caso di un mouse esterno controllare il collegamento del cavo. Attivare l'opzione **Pointing Device** (Periferica di puntamento) nel programma di installazione di sistema. Se il problema persiste, [rivolgersi alla Dell](#).

Comando o nome di file non valido — Accertarsi di aver digitato correttamente il comando, inserito gli spazi nei punti appropriati e specificato il nome di percorso corretto.

Cache disabled due to failure — Si è verificato un errore nella memoria cache primaria interna al microprocessore. [Come contattare la Dell](#).

CD drive controller failure — L'unità CD non risponde ai comandi inviati dal computer. Consultare "[Problemi relativi alle unità](#)".

Errore nei dati — Non è possibile leggere i dati sull'unità disco floppy o sul disco rigido. Consultare "[Problemi relativi alle unità](#)".

Decreasing available memory — È possibile che uno o più moduli di memoria siano difettosi o non correttamente inseriti. Rimuovere e reinstallare i moduli di memoria e, se necessario, sostituirli. Consultare "[Memoria](#)".

Disk C: failed initialization — L'inizializzazione del disco rigido non è riuscita. Eseguire le prove Hard Disk Drive (disco rigido) come descritto in "[Uso del programma Dell Diagnostics](#)".

Floppy drive 0 seek failure — Le informazioni di configurazione del sistema potrebbero non corrispondere alla configurazione hardware. Eseguire le prove Diskette (unità a dischetti) come descritto in "[Uso del programma Dell Diagnostics](#)".

Errore durante la lettura del disco — È possibile che il dischetto sia difettoso. Se l'indicatore di accesso all'unità si accende, provare con un dischetto diverso. Consultare "[Problemi relativi alle unità](#)".

Diskette subsystem reset failed — È possibile che il controllore dell'unità a dischetti sia danneggiato. Eseguire le prove Diskette (unità a dischetti) come descritto in "[Uso del programma Dell Diagnostics](#)".

Disco protetto dalla scrittura — Non è possibile completare l'operazione perché il dischetto è protetto da scrittura. Fare scorrere la linguetta di protezione da scrittura.

Disco non pronto — Per proseguire l'operazione, è necessario inserire un dischetto nell'unità o un disco rigido nel relativo alloggiamento. Inserire un dischetto nell'unità, o inserirlo completamente, finché il pulsante di espulsione scatta verso l'esterno, oppure [installare un disco rigido](#) nel relativo alloggiamento.

Error reading PCMCIA card — Il computer non può identificare la scheda PC. Reinsierirla scheda o provare un'altra scheda PC.

Extended memory size has changed — La quantità di memoria registrata nella memoria NVRAM non corrisponde a quella installata nel computer. Riavviare il computer. Se l'errore si verifica di nuovo, [rivolgersi alla Dell](#).

Gate A20 failure — È possibile che un modulo di memoria non sia inserito correttamente. [Reinstallare i moduli di memoria](#) e, se necessario, sostituirli.

Errore generale — Il sistema operativo non è in grado di eseguire il comando. Questo messaggio è generalmente seguito da informazioni specifiche, ad esempio Carta della stampante esaurita. Adottare l'azione correttiva appropriata.

Hard-disk drive configuration error — Il computer non è in grado di identificare il tipo di unità. Spegner il computer, [rimuovere il disco rigido](#) e avviare il computer da un dischetto o un CD avviabile. Quindi spegnere il computer, installare nuovamente il disco rigido e riavviare il computer. Eseguire le prove Hard Disk Drive (disco rigido) come descritto in "[Uso del programma Dell Diagnostics](#)".

Hard-disk drive controller failure 0 — Il disco rigido non risponde ai comandi inviati dal computer. Spegner il computer, [rimuovere il disco rigido](#) e avviare il computer da un dischetto o un CD avviabile. Quindi spegnere il computer, installare nuovamente il disco rigido e riavviare il computer. Se il problema persiste, provare con un'altra unità. Eseguire le prove Hard Disk Drive (disco rigido) come descritto in "[Uso del programma Dell Diagnostics](#)".

Hard-disk drive failure — Il disco rigido non risponde ai comandi inviati dal computer. Spegner il computer, [rimuovere il disco rigido](#) e avviare il computer da un dischetto o un CD avviabile. Quindi spegnere il computer, installare nuovamente il disco rigido e riavviare il computer. Se il problema persiste, provare con un'altra unità. Eseguire le prove Hard Disk Drive (disco rigido) come descritto in "[Uso del programma Dell Diagnostics](#)".

Hard-disk drive read failure — È possibile che il disco rigido sia difettoso. Spegner il computer, [rimuovere il disco rigido](#) e avviare il computer da un dischetto o un CD avviabile. Quindi spegnere il computer, installare nuovamente il disco rigido e riavviare il computer. Se il problema persiste, provare con un'altra unità. Eseguire le prove Hard Disk Drive (disco rigido) come descritto in "[Uso del programma Dell Diagnostics](#)".

Insert bootable media — Il sistema operativo sta tentando di eseguire l'avvio da un dischetto o un CD non avviabile. Inserire un dischetto o un CD avviabile.

Invalid configuration information-please run System Setup Program — Le informazioni di configurazione del sistema non corrispondono alla configurazione hardware. Questo messaggio viene visualizzato tipicamente dopo l'installazione di un modulo di memoria. Modificare le opzioni appropriate nel programma di installazione di sistema. Consultare "[Uso del programma di installazione di sistema](#)".

Keyboard clock line failure — Nel caso di una tastiera esterna controllare il collegamento del cavo. Eseguire la prova Keyboard Controller (controllore tastiera) come descritto in "[Uso del programma Dell Diagnostics](#)".

Keyboard controller failure — Nel caso di una tastiera esterna controllare il collegamento del cavo. Riavviare il computer, evitando di toccare la tastiera o il mouse durante la procedura di avvio. Eseguire la prova Keyboard Controller (controllore tastiera) come descritto in "[Uso del programma Dell Diagnostics](#)".

Keyboard data line failure — Nel caso di una tastiera esterna controllare il collegamento del cavo. Eseguire la prova Keyboard Controller (controllore tastiera) come descritto in "[Uso del programma Dell Diagnostics](#)".

Keyboard stuck key failure — Nel caso di una tastiera o di un tastierino numerico esterni controllare il collegamento del cavo. Riavviare il computer, evitando di toccare la tastiera o i tasti durante la procedura di avvio. Eseguire la prova Stuck Key (tasto bloccato) come descritto in "[Uso del programma Dell Diagnostics](#)".

Memory data line failure at address, read value expecting value — È possibile che un modulo di memoria sia difettoso o non correttamente inserito. [Reinstallare i moduli di memoria](#) e, se necessario, sostituirli.

Memory allocation error — Il software che si tenta di eseguire è in conflitto con il sistema operativo, con un altro programma o con un'utilità. Spegnerne il computer, attendere 30 secondi, quindi riavviarlo. Provare un'altra volta a eseguire il programma. Se il messaggio di errore viene visualizzato di nuovo, consultare la documentazione del software.

Memory data line failure at address, read value expecting value — È possibile che un modulo di memoria sia difettoso o non correttamente inserito. [Reinstallare i moduli di memoria](#) e, se necessario, sostituirli.

Memory double word logic failure at address, read value expecting value — È possibile che un modulo di memoria sia difettoso o non correttamente inserito. [Reinstallare i moduli di memoria](#) e, se necessario, sostituirli.

Memory odd/even logic failure at address, read value expecting value — È possibile che un modulo di memoria sia difettoso o non correttamente inserito. [Reinstallare i moduli di memoria](#) e, se necessario, sostituirli.

Memory write/read failure at address, read value expecting value — È possibile che un modulo di memoria sia difettoso o non correttamente inserito. [Reinstallare i moduli di memoria](#) e, se necessario, sostituirli.

No boot device available — Il computer non è in grado di trovare il dischetto o il disco rigido. Se l'unità disco floppy è l'unità di avvio, accertarsi che nell'unità sia inserito un disco avviabile. Se il disco rigido è l'unità di avvio, accertarsi che sia installato, inserito correttamente e partizionato come unità di avvio.

No boot sector on hard drive — È possibile che il sistema operativo sia danneggiato. [Come contattare la Dell.](#)

No timer tick interrupt — È possibile che un chip sulla scheda di sistema non funzioni correttamente. Eseguire le prove System Set (serie di sistema) come descritto in "[Uso del programma Dell Diagnostics](#)".

Non-system disk or disk error — L'unità disco floppy contiene un dischetto. Rimuovere il dischetto e riavviare il computer.

Not a boot diskette — Il sistema operativo sta tentando di eseguire l'avvio da un dischetto non avviabile. Inserire un disco avviabile.

Operating system not found — [Come contattare la Dell.](#)

Optional ROM bad checksum — Errore all'interno della memoria ROM opzionale. [Come contattare la Dell.](#)

File DLL non trovato — Non è possibile trovare un file necessario per il programma che si sta tentando di aprire. Rimuovere e reinstallare il programma.

Microsoft® Windows® XP

1. Fare clic sul pulsante **Start** e scegliere **Pannello di controllo**.
2. Fare clic su **Installazione applicazioni**.
3. Selezionare il programma che si desidera eliminare.
4. Fare clic su **Rimuovi** o **Cambia/Rimuovi** e seguire le istruzioni visualizzate.
5. Per informazioni sull'installazione, consultare la documentazione fornita con il programma.

Windows 2000

1. Fare clic sul pulsante **Start**, scegliere **Impostazioni**, quindi fare clic su **Pannello di controllo**.
2. Fare doppio clic sull'icona **Installazione applicazioni**.
3. Selezionare il programma che si desidera eliminare.
4. Fare clic su **Cambia/Rimuovi programmi**.
5. Per informazioni sull'installazione, consultare la documentazione fornita con il programma.

Settore non trovato — Il sistema operativo non è in grado di individuare un settore sul dischetto o sul disco rigido. È possibile che il dischetto o il disco rigido contenga un settore danneggiato o un errore nella tabella di allocazione file (FAT). Eseguire l'utilità di controllo degli errori di Windows per controllare la struttura dei file sul dischetto o sul disco rigido. Per informazioni, consultare la *Guida in linea* di Windows. Se è presente un numero elevato di settori danneggiati, eseguire, se possibile, la copia di riserva dei dati, quindi formattare il dischetto o il disco rigido.

Errore di ricerca — Il sistema operativo non è in grado di individuare una traccia specifica sul dischetto o sul disco rigido. Se l'errore è dovuto al dischetto, provare con un altro dischetto.

Shutdown failure — È possibile che un chip sulla scheda di sistema non funzioni correttamente. Eseguire le prove System Set (serie di sistema) come descritto in "[Uso del programma Dell Diagnostics](#)".

Time-of-day clock lost power — Le impostazioni di configurazione del sistema sono danneggiate. Collegare il computer a un presa elettrica per caricare la batteria. Se il problema persiste, provare a ripristinare i dati accedendo al programma di installazione di sistema ed uscendone immediatamente. Consultare "[Uso del programma di installazione di sistema](#)". Se il messaggio riappare, [rivolgersi alla Dell](#).

Time-of-day clock stopped — È possibile che sia necessario ricaricare la batteria di riserva che mantiene le impostazioni di configurazione del sistema. Collegare il computer a un presa elettrica per caricare la batteria. Se il problema persiste, [rivolgersi alla Dell](#).

Time-of-day not set-please run the System Setup program — L'ora o la data memorizzata nel programma di installazione di sistema non corrisponde all'orologio di sistema. Correggere l'impostazione delle opzioni **Date** (Data) e **Time** (Ora). Consultare "[Uso del programma di installazione di sistema](#)".

Timer chip counter 2 failed — È possibile che un chip sulla scheda di sistema non funzioni correttamente. Eseguire le prove System Set (serie di sistema) come descritto in "[Uso del programma Dell Diagnostics](#)".

Unexpected interrupt in protected mode — È possibile che il controllore della tastiera non funzioni o che un modulo di memoria non sia inserito correttamente. Eseguire le prove System Memory (memoria di sistema) e Keyboard Controller (controllore tastiera) come descritto in "[Uso del programma Dell Diagnostics](#)".

Impossibile accedere a x:\. Periferica non pronta — Inserire un disco nell'unità e provare nuovamente ad accedervi.

Warning: Battery is critically low— La [batteria è quasi scarica](#). Sostituire la batteria o collegare il computer a una presa elettrica. In alternativa, attivare la [modalità sospensione](#) o spegnere il computer.

Problemi relativi al video e allo schermo

Compilare l'[Elenco di controllo della diagnostica](#) man mano che si completano i controlli.

Se sullo schermo non appare nessuna immagine

 **N.B.** Se si desidera usare un programma che richiede una risoluzione superiore a quella supportata dal computer, si consiglia di collegare un monitor esterno al computer.

Controllare la batteria — Se si usa una batteria per alimentare il computer, è possibile che la batteria sia scarica. Collegare il computer a una presa elettrica usando l'adattatore c.a. e accendere il computer.

Verificare il funzionamento della presa elettrica — Accertarsi che la presa elettrica funzioni collegandovi un altro apparecchio, ad esempio una lampada.

Controllare l'adattatore c.a. — Controllare i collegamenti del cavo dell'adattatore c.a. Se l'adattatore c.a. è dotato di un indicatore, accertarsi che sia acceso.

Collegare il computer direttamente a una presa elettrica — Verificare se il computer si accende quando non si usano dispositivi di protezione elettrica, multiprese e cavi di prolunga per collegarlo.

Regolare le proprietà di alimentazione — Cercare la parola chiave *standby* nella *Guida in linea* o nella Guida in linea e supporto tecnico di Windows.

Cambiare l'immagine video — Se il computer è collegato a un monitor esterno, premere <Fn><F8> per visualizzare l'immagine sullo schermo.

Se i caratteri sullo schermo sono difficili da leggere

Regolare la luminosità — Per informazioni sulla regolazione della luminosità, consultare "[Regolazione della luminosità](#)".

Spostare il subwoofer lontano dal computer e dal monitor — Se il sistema di altoparlanti esterni comprende un subwoofer, assicurarsi che il subwoofer è lontano almeno 60 cm dal computer o dal monitor esterno.

Eliminare possibili interferenze — Spegnerne ventole, lampade a fluorescenza, lampade alogene o altri apparecchi situati in prossimità.

Ruotare il computer in una direzione diversa — Eliminare il riflesso della luce del sole che può deteriorare la qualità dell'immagine.

Regolare le impostazioni dello schermo di Windows —

Windows XP

1. Fare clic sul pulsante **Start**, quindi scegliere **Pannello di controllo**.
2. Fare clic su **Aspetto e temi**.
3. Fare clic sull'area che si desidera modificare o fare clic sull'icona **Schermo**.
4. Provare diverse impostazioni per **Colori** e **Risoluzione dello schermo**.

Windows 2000

1. Fare clic sul pulsante **Start**, scegliere **Impostazioni**, quindi fare clic su **Pannello di controllo**.
2. Fare doppio clic sull'icona **Schermo**, quindi selezionare la scheda **Impostazioni**.
3. Impostare valori diversi per **Colori**, **Area dello schermo** e **Impostazioni avanzate**.

Eseguire le prove di diagnostica video — Se non viene visualizzato alcun messaggio di errore e il problema relativo allo schermo persiste, ma lo schermo non è completamente nero, eseguire il gruppo di prove **Video Device** (Periferica video) nel programma [Dell Diagnostics](#). Se il problema persiste, [rivolgersi alla Dell](#).

Consultare la sezione "Messaggi di errore" — Se viene visualizzato un messaggio di errore, consultare "[Messaggi di errore](#)".

Se è visibile solo parte dello schermo

Connect an external monitor —

1. Arrestare il sistema e collegare un monitor esterno al computer.
2. Accendere il computer e il monitor, quindi regolare la luminosità e il contrasto del monitor.

Se il monitor esterno funziona, è possibile che lo schermo del computer o il controllore video sia difettoso.
[Come contattare la Dell.](#)

Problemi del suono e degli altoparlanti

Compilare l'[Elenco di controllo della diagnostica](#) man mano che si completano i controlli.

Se si verificano problemi con gli altoparlanti integrati

Regolare il volume di Windows — Fare doppio clic sull'icona raffigurante un altoparlante nell'angolo inferiore destro dello schermo. Accertarsi che il volume sia regolato su un livello udibile e la riproduzione del suono non sia stata disattivata. Se il suono risulta distorto, regolare il volume, gli alti o i bassi.

Regolare il volume utilizzando tasti di scelta rapida da tastiera — Consultare "[Uso della tastiera e touchpad](#)". Premere <Fn><Fine> per disattivare o riattivare il volume degli altoparlanti integrati.

Reinstallare il driver audio — Consultare "[Reinstallazione del software](#)".

For Windows 2000 only, ensure that digital audio for the CD drive is enabled —

1. Fare clic sul pulsante **Start**, scegliere **Impostazioni**, quindi fare clic su **Pannello di controllo**.
2. Fare doppio clic sull'icona **Sistema**.
3. Selezionare la scheda **Hardware**.
4. Fare clic su **Gestione periferiche**.
5. Fare doppio clic su **Unità DVD/CD-ROM**.
6. Fare doppio clic sul nome dell'unità.
7. Nella schermata **Proprietà** dell'unità selezionare la scheda **Proprietà**.
8. Selezionare la casella nella parte inferiore della finestra per attivare l'audio digitale per l'unità CD o DVD.

Se si verificano problemi con gli altoparlanti esterni

 **N.B.** La regolazione del volume di alcuni riproduttori MP3 ha la precedenza sulle impostazioni di Windows. Accertarsi di non aver abbassato o disattivato il volume dopo aver ascoltato brani MP3.

Controllare i collegamenti del cavo degli altoparlanti — Consultare il diagramma di configurazione fornito con gli altoparlanti.

Verificare il funzionamento della presa elettrica — Accertarsi che la presa elettrica funzioni collegandovi un altro apparecchio, ad esempio una lampada.

Verificare che gli altoparlanti siano accesi — Consultare il diagramma di configurazione fornito con gli altoparlanti.

Regolare il volume di Windows — Fare doppio clic sull'icona raffigurante un altoparlante nell'angolo inferiore destro dello schermo. Accertarsi che il volume sia regolato su un livello udibile e la riproduzione del suono non sia stata disattivata. Se il suono risulta distorto, regolare il volume, gli alti o i bassi.

Verificare il funzionamento degli altoparlanti — Collegare il cavo audio degli altoparlanti al connettore sul computer. Accertarsi che il volume della cuffia sia impostato su un valore udibile. Riprodurre un CD musicale. 

Eseguire la verifica automatica degli altoparlanti — Alcuni altoparlanti sono dotati di un pulsante sul subwoofer per la verifica automatica. Consultare la documentazione fornita con gli altoparlanti per informazioni sulla verifica automatica.

Eliminare possibili interferenze — Spegnerne ventilatori, lampade a fluorescenza o alogene situate in prossimità e controllare se causano interferenze.

Reinstallare il driver audio — Consultare "[Reinstallazione del software](#)".

Eseguire la prova di diagnostica Misc. PCI Devices — Consultare "[Uso del programma Dell Diagnostics](#)". Se le prove vengono completate con successo, il controllore funziona correttamente.

Se il problema persiste o le prove non vengono completate con esito positivo, [rivolgersi alla Dell](#).

For Windows 2000 only, ensure that digital audio for the CD drive is enabled —

1. Fare clic sul pulsante **Start**, scegliere **Impostazioni**, quindi fare clic su **Pannello di controllo**.
2. Fare doppio clic sull'icona **Sistema**.
3. Selezionare la scheda **Hardware**.
4. Fare clic su **Gestione periferiche**.
5. Fare doppio clic su **Unità DVD/CD-ROM**.
6. Fare doppio clic sul nome dell'unità.
7. Nella schermata **Proprietà** dell'unità selezionare la scheda **Proprietà**.
8. Selezionare la casella nella parte inferiore della finestra per attivare l'audio digitale per l'unità CD o DVD.

Problemi relativi alla stampante

Compilare l'[Elenco di controllo della diagnostica](#) man mano che si eseguono i vari controlli.

Controllare i collegamenti del cavo della stampante — Accertarsi che il cavo della stampante sia collegato correttamente al computer.

Controllare il cavo della stampante —

1. Arrestare il sistema e spegnere la stampante.
2. Scambiare il cavo della stampante con un cavo di cui è stato accertato il corretto funzionamento.
3. Accendere la stampante e il computer, quindi riprovare a stampare.
4. Se si esegue la stampa con esito positivo, [contattare il supporto tecnico di Dell](#) per ottenere un nuovo cavo per la stampante.

Verificare il funzionamento della presa elettrica — Accertarsi che la presa elettrica funzioni collegandovi un altro apparecchio, ad esempio una lampada.

Accertarsi che la stampante sia accesa — Consultare la documentazione fornita con la stampante.

Accertarsi che Windows riconosca la stampante —

Windows XP

1. Fare clic sul pulsante **Start**, quindi su **Pannello di controllo**.
2. Fare clic su **Stampanti e altro hardware**.
3. Fare clic su **Visualizzare le stampanti e le stampanti fax installate**. Se la stampante è presente nell'elenco, fare clic con il pulsante destro del mouse sull'icona della stampante.
4. Scegliere **Proprietà**, quindi selezionare la scheda **Porte**. Accertarsi che l'opzione **Stampa su:** sia impostata su **LPT1 (porta stampante)**.

Windows 2000

1. Fare clic sul pulsante **Start**, scegliere **Impostazioni**, quindi **Stampanti**.

Se la stampante è presente nell'elenco, fare clic con il pulsante destro del mouse sull'icona della stampante.

2. Scegliere **Proprietà**, quindi selezionare la scheda **Porte**.
3. Accertarsi che l'opzione **Stampa su**: sia impostata sul tipo di stampante a disposizione.
 - Per una stampante parallela: **LPT1 (porta stampante)**
 - Per una stampante USB: **USB**

Reinstallare il driver della stampante — Consultare "[Reinstallazione del software](#)".

Controllare la stampante — Eseguire la verifica automatica della stampante. Se la prova non viene completata con esito positivo, è probabile che la stampante sia difettosa. Contattare il produttore della stampante.

Problemi relativi al modem e alla connessione Internet

- ➔ **AVVISO:** Collegare il modem esclusivamente a una linea analogica. Se si collega il modem a una rete telefonica digitale è possibile che venga danneggiato.
- ➔ **AVVISO:** I connettori del modem e della rete si assomigliano. Non collegare una linea telefonica al connettore di rete.

Compilare l'[Elenco di controllo della diagnostica](#) man mano che si completano i controlli.

- 🔍 **N.B.** Se è possibile connettersi al fornitore di servizi Internet (ISP) significa che il modem funziona correttamente. Se si è certi che il modem funzioni in modo corretto ma continuano a presentarsi problemi, contattare il fornitore di servizi Internet.

Controllare lo spinotto a muro del telefono — Scollegare il modem dalla linea telefonica e collegarvi direttamente un telefono. Verificare la presenza del segnale di linea. Assicurarsi di disporre di un telefono a multifrequenza. Provare a collegare il modem a un altro spinotto a muro della linea telefonica.

Velocità di connessione lente possono essere causate da disturbi sulla linea telefonica o dalle condizioni della rete o della linea telefonica. Per ulteriori informazioni, contattare la propria compagnia telefonica o l'amministratore di rete.

Collegare il modem direttamente allo spinotto a muro della linea telefonica — Se sulla stessa linea sono presenti altri dispositivi telefonici, quali segreterie telefoniche, fax dedicati, dispositivi di protezione da sovracorrente o sdoppiatori di linea, escluderli e usare la linea telefonica per collegare direttamente il modem al relativo spinotto a muro.

Controllare i collegamenti — Verificare che la linea telefonica sia collegata al modem.

Controllare il cavo telefonico — Provare a usare un cavo telefonico diverso. Se si sta usando un cavo di 3 metri o di lunghezza superiore, provare a sostituirlo con uno più corto.

Segnale di linea irregolare — Se si dispone del servizio di posta vocale, è possibile che il segnale di linea sia irregolare quando vi sono messaggi. Per informazioni su come ripristinare il segnale di linea, contattare la propria compagnia telefonica.

Disattivare il servizio di avviso di chiamata — Consultare l'elenco telefonico per informazioni su come disattivare questo servizio, quindi modificare le proprietà della connessione di accesso remoto.

Windows XP

1. Fare clic sul pulsante **Start**, quindi su **Pannello di controllo**.
2. Fare clic su **Stampanti e altro hardware**, quindi su **Opzioni modem e telefono**. Selezionare la scheda **Regole di composizione**, quindi fare clic su **Modifica**.

3. Nella finestra **Modifica località** verificare che l'opzione **Per disattivare l'avviso di chiamata, comporre:** sia selezionata e scegliere il codice corretto riportato nell'elenco telefonico.
4. Fare clic sul pulsante **Applica**, quindi su **OK**.
5. Chiudere la finestra **Opzioni modem e telefono**.
6. Chiudere la finestra **Pannello di controllo**.

Windows 2000

1. Fare clic sul pulsante **Start**, scegliere **Impostazioni**, quindi fare clic su **Pannello di controllo**.
2. Fare clic su **Opzioni modem e telefono**.
3. Selezionare la scheda **Regole di composizione**, quindi fare clic su **Modifica**.
4. Verificare che l'opzione **Per disattivare l'avviso di chiamata, comporre:** sia selezionata e scegliere il codice corretto riportato nell'elenco telefonico.
5. Fare clic sul pulsante **Applica**, quindi su **OK**.
6. Chiudere la finestra **Opzioni modem e telefono**.

Verificare se esiste comunicazione tra il modem e Windows —

Windows XP

1. Fare clic sul pulsante **Start**, quindi su **Pannello di controllo**.
2. Fare clic su **Stampanti e altro hardware**.
3. Fare clic su **Opzioni modem e telefono**.
4. Selezionare la scheda **Modem**.
5. Fare clic sulla porta COM del modem in uso.
6. Fare clic su **Proprietà**, selezionare la scheda **Diagnostica**, quindi fare clic su **Interroga modem** per controllare se il modem è in grado di comunicare con Windows.

Windows 2000

1. Fare clic sul pulsante **Start**, scegliere **Impostazioni**, quindi fare clic su **Pannello di controllo**.
2. Fare doppio clic su **Opzioni modem e telefono**.
3. Selezionare la scheda **Modem**.
4. Fare clic sulla porta COM del modem in uso.
5. Fare clic su **Proprietà**, selezionare la scheda **Diagnostica**, quindi fare clic su **Interroga modem** per controllare se il modem è in grado di comunicare con Windows.

Se tutti i comandi ricevono una risposta, il modem funziona correttamente.

Problemi relativi al touchpad o al mouse

Compilare l'[Elenco di controllo della diagnostica](#) man mano che si eseguono i vari controlli.

Controllare le impostazioni del touchpad —

Windows XP

1. Fare clic sul pulsante **Start**, scegliere **Pannello di controllo**, quindi fare clic su **Stampanti e altro hardware**.
2. Fare clic su **Mouse**.
3. Regolare le impostazioni.

Windows 2000

1. Fare clic sul pulsante **Start**, scegliere **Impostazioni**, quindi **Pannello di controllo**.
2. Fare doppio clic sull'icona **Mouse**.
3. Regolare le impostazioni.

Controllare il cavo del mouse — Arrestare il sistema. Scollegare il cavo del mouse, controllare che non sia danneggiato, quindi ricollegarlo saldamente.

Se si usa un cavo di prolunga del mouse, scollegarlo e collegare il mouse direttamente al computer.

Per verificare se il problema è relativo al mouse, controllare il touchpad —

1. Arrestare il sistema.
2. Scollegare il mouse.
3. Accendere il computer.
4. Sul desktop di Windows usare il touchpad per spostare il puntatore, selezionare un'icona e fare doppio clic per aprire il programma o il documento.

Se il touchpad funziona correttamente, è possibile che il mouse sia difettoso.

Verificare le impostazioni del programma di installazione di sistema — Verificare che nel programma di installazione di sistema sia specificata la periferica corretta per l'opzione relativa alla periferica di puntamento. Il computer riconosce automaticamente un mouse USB senza dover apportare modifiche alle impostazioni.

Verificare il funzionamento del controllore del mouse — Per verificare il controllore del mouse, da cui dipende il movimento del puntatore, e il funzionamento dei pulsanti del touchpad o del mouse, eseguire la prova Mouse nel gruppo di prove **Pointing Devices** (Periferiche di puntamento) nel programma [Dell Diagnostics](#).

Reinstallare il driver del touchpad — Consultare "[Reinstallazione del software](#)".

Problemi relativi alla tastiera esterna

Compilare l'Elenco di controllo della diagnostica man mano che si eseguono i vari controlli.



N.B. Usare la tastiera integrata quando si lavora in modalità MS-DOS®, si esegue il programma [Dell Diagnostics](#) o si esegue il programma di installazione di sistema. Quando si collega una tastiera esterna, la tastiera integrata conserva tutte le funzionalità.

Controllare il cavo della tastiera — Arrestare il sistema. Scollegare il cavo della tastiera, controllare che non sia danneggiato, quindi ricollegarlo saldamente.

Se si usa un cavo di prolunga della tastiera, scollegarlo e collegare la tastiera direttamente al computer.

Controllare la tastiera esterna —

1. Spegnerne il computer, attendere un minuto, quindi riaccenderlo.
2. Verificare che gli indicatori Bloc Num, Bloc Maiusc e Bloc Scorr sulla tastiera lampeggino durante la procedura di avvio.
3. Sul desktop di Windows fare clic sul pulsante **Start**, scegliere **Programmi**, **Accessori**, quindi fare clic su **Blocco note**.
4. Digitare alcuni caratteri sulla tastiera esterna e verificare che vengano visualizzati.

Se l'esito è negativo, è possibile che la tastiera esterna sia difettosa.

Per verificare se il problema è relativo alla tastiera esterna, controllare la tastiera integrata —

1. Arrestare il sistema.
2. Scollegare la tastiera esterna.
3. Accendere il computer.
4. Sul desktop di Windows fare clic sul pulsante **Start**, scegliere **Programmi**, **Accessori**, quindi fare clic su **Blocco note**.
5. Digitare alcuni caratteri sulla tastiera esterna e verificare che vengano visualizzati.

Se i caratteri vengono visualizzati, ma non lo erano quando si è usata la tastiera esterna, è possibile che la tastiera esterna sia difettosa.

Eseguire le prove di diagnostica della tastiera — Eseguire le prove PC-AT Compatible Keyboards (tastiere compatibili PC-AT) nel programma [Dell Diagnostics](#). Se le prove indicano che la tastiera esterna è difettosa,

Caratteri non previsti

Disattivare il tastierino numerico — Premere <Bloc Num> per disattivare il tastierino numerico se invece di lettere vengono visualizzati numeri. Accertarsi che l'indicatore di blocco dei numeri sia spento.

Problemi relativi alle unità

Compilare l'[Elenco di controllo della diagnostica](#) man mano che si completano i controlli.

Se non si riesce a salvare un file usando l'unità disco floppy

Accertarsi che Windows riconosca l'unità — In Windows XP, fare clic sul pulsante **Start**, quindi fare clic su **Risorse del computer**. In altri sistemi operativi, fare doppio clic su **Risorse del computer**. Se l'unità non è presente nell'elenco, eseguire una scansione completa con il software antivirus e rimuovere gli eventuali virus. Qualche volta i virus impediscono a Windows di riconoscere l'unità. Inserire un disco avviabile e riavviare il computer.

Accertarsi che il dischetto non sia protetto da scrittura — Non è possibile salvare dati su un dischetto protetto da scrittura.

Provare con un altro dischetto — Inserire un altro dischetto per verificare se il problema dipende da difetti presenti nel dischetto precedente.

Installare nuovamente l'unità —

1. Salvare e chiudere i file aperti, uscire da tutti i programmi in esecuzione e arrestare il sistema.
2. Rimuovere l'unità dall'alloggiamento per moduli. Per informazioni, consultare "[Uso dell'alloggiamento per moduli](#)".
3. Installare nuovamente l'unità.
4. Accendere il computer.

Pulire l'unità — Per informazioni, consultare "[Pulizia del computer](#)".

Verificare se sono presenti errori relativi all'unità —

- Se viene visualizzato un messaggio di errore relativo all'unità, consultare "[Messaggi di errore](#)" per una spiegazione.
- Eseguire le prove Diskette (unità a dischetti) come descritto in "[Uso del programma Dell Diagnostics](#)".

Se non è possibile riprodurre un CD, un CD-RW, un DVD o un DVD+RW

 **N.B.** A causa delle differenze tra i tipi di file usati in tutto il mondo, non tutti i DVD funzionano in qualsiasi unità.

Le vibrazioni dell'unità CD ad alta velocità sono normali e potrebbero produrre rumore. Il rumore non indica un difetto dell'unità o del CD.

Accertarsi che Windows riconosca l'unità — In Windows XP, fare clic sul pulsante **Start**, quindi fare clic su **Risorse del computer**. In altri sistemi operativi, fare doppio clic su **Risorse del computer**. Se l'unità non è presente nell'elenco, eseguire una scansione completa con il software antivirus e rimuovere gli eventuali virus. Qualche volta i virus impediscono a Windows di riconoscere l'unità. Inserire un disco avviabile e riavviare il computer.

Provare con un altro disco — Inserire un altro disco per verificare se il problema dipende da difetti presenti nel disco precedente.

Regolare il volume di Windows — Fare doppio clic sull'icona raffigurante un altoparlante nell'angolo inferiore destro dello schermo. Accertarsi che il volume sia regolato su un livello udibile e la riproduzione del suono non sia stata disattivata.

Installare nuovamente l'unità

1. Salvare e chiudere i file aperti, uscire da tutti i programmi in esecuzione e arrestare il sistema.
2. Rimuovere l'unità. Per informazioni, consultare "[Uso dell'alloggiamento per moduli](#)".
3. Installare nuovamente l'unità.
4. Accendere il computer.

Pulire l'unità o il disco — Per informazioni, consultare "[Pulizia del computer](#)".

Verificare se sono presenti errori relativi all'unità

Se viene visualizzato un messaggio di errore relativo all'unità, consultare "[Messaggi di errore](#)" per una spiegazione.

Eseguire le prove IDE Drives (Unità IDE) come descritto nella [Diagnostica della Dell](#).

Se non si riesce a espellere il cassetto dell'unità CD, CD-RW, DVD o DVD+RW

1. Accertarsi che il sistema sia spento.
2. Raddrizzare una graffetta e inserirne l'estremità nel foro di espulsione situato nella parte anteriore dell'unità, quindi premere verso l'interno finché il cassetto non viene espulso parzialmente.
3. Estrarre delicatamente il cassetto finché non si blocca.

Se si avverte uno sfregamento o un cigolio anomalo

- Accertarsi che il rumore non sia prodotto dal programma in esecuzione.
- Accertarsi che il disco sia inserito correttamente.

Se non è possibile scrivere tramite l'unità CD-RW o DVD+RW

Disattivare la modalità standby o la modalità sospensione in Windows prima di eseguire l'operazione di scrittura su CD-RW — Cercare la parola chiave *standby* o *sospensione* nella *Guida in linea* o nella Guida e supporto tecnico di Windows.

Ridurre la velocità di scrittura — Consultare i file della guida del software per la creazione di CD o DVD.

Uscire da tutti i programmi in esecuzione — L'uscita da tutti i programmi in esecuzione non necessari

prima di eseguire l'operazione di scrittura su CD-RW o DVD+RW può risolvere in parte il problema.

Se si verificano problemi relativi al disco rigido

Lasciare raffreddare il computer prima di accenderlo — Un disco rigido caldo può impedire l'avvio del sistema operativo. Lasciare raffreddare il computer finché non raggiunge la temperatura ambiente prima di accenderlo.

Verificare se sono presenti errori relativi all'unità —

- Eseguire lo strumento di controllo degli errori di Windows.
1. *In Windows XP*, fare clic sul pulsante **Start**, quindi scegliere **Risorse del computer**. *In Windows 2000*, fare doppio clic su **Risorse del computer**.
 2. Fare clic con il pulsante destro del mouse sulla lettera dell'unità (unità locale) su cui si desidera verificare se sono presenti errori, quindi fare clic su **Proprietà**.
 3. Selezionare la scheda **Strumenti**.
 4. Nella casella di gruppo **Controllo errori** fare clic su **Esegui ScanDisk**.
 5. Fare clic su **Avvio**.
- Eseguire le prove IDE Drives (Unità IDE) come descritto nella [Diagnostica della Dell](#).

Problemi relativi alle schede PC

Controllare la scheda PC — Verificare che la scheda PC sia inserita correttamente nel connettore.

Verificare che Windows riconosca la scheda — Fare doppio clic sull'icona **Rimozione sicura dell'hardware** (**Scollegamento o rimozione di una periferica hardware** in Windows 2000) sulla barra delle applicazioni di Windows. Verificare che la scheda sia presente nell'elenco.

Eseguire le prove di diagnostica della scheda PC — Se con la scheda è stato fornito un software di diagnostica, per istruzioni sull'esecuzione della prova consultare la documentazione fornita con la scheda PC.

Se si riscontrano problemi con una scheda PC fornita da Dell — [Come contattare la Dell](#).

Se si riscontrano problemi con una scheda PC non fornita da Dell — Contattare il produttore della scheda PC.

Problemi relativi alla rete

Compilare l'[Elenco di controllo della diagnostica](#) man mano che si completano i controlli.

Controllare il connettore del cavo di rete — Accertarsi che il connettore del cavo di rete sia collegato saldamente al connettore del computer e allo spinotto di rete a muro.

Controllare gli indicatori di rete sul connettore di rete — Se l'indicatore è verde, il collegamento di rete è attivo. Se l'indicatore di stato non è verde, provare a sostituire il cavo di rete. L'indicatore di stato di colore ambra indica che il driver dell'adattatore di rete è caricato e che è in corso dell'attività.

Riavviare il computer — Provare ad accedere nuovamente alla rete.

Contattare l'amministratore di rete — Verificare che le impostazioni della rete siano corrette e che la rete funzioni correttamente.

Problemi generici relativi ai programmi

Compilare l'[Elenco di controllo della diagnostica](#) man mano che si completano i controlli.

Il programma si blocca

 **N.B.** In genere insieme a un programma vengono fornite le istruzioni di installazione nella relativa documentazione o su un dischetto o CD.

Consultare la documentazione fornita con il software — Molti produttori di software mettono a disposizione siti Web che contengono informazioni utili per risolvere i problemi. Accertarsi di avere installato e configurato correttamente il programma. Se necessario, reinstallare il programma.

Il programma non risponde

Terminare il programma

1. Premere contemporaneamente <Ctrl><MAIUSC><Esc>.
2. Nella scheda **Applicazioni**, selezionare il programma che non risponde.
3. Fare clic su **Termina operazione**.

Appare una schermata completamente blu

Spegnere il computer — Se il computer non risponde alla sequenza di tasti o alla corretta procedura di chiusura, tenere premuto il pulsante di alimentazione fino a spegnimento del computer. Premere nuovamente il pulsante di alimentazione per riavviare il computer.

Windows XP

Il computer si riavvierà.

Windows 2000

La schermata completamente blu appare quando non viene eseguita correttamente la procedura di chiusura della sessione di Windows. Durante la procedura di avvio verrà eseguito automaticamente ScanDisk. Seguire le istruzioni visualizzate.

Viene visualizzato un messaggio di errore

Consultare la sezione "[Messaggi di errore](#)" — Individuare il messaggio e adottare l'azione correttiva appropriata. Consultare la documentazione fornita con il software.

Confermare che il problema è relativo al software — Eseguire le prove System Board Devices (periferiche

della scheda di sistema) riportate in utilizzo del programma [Dell Diagnostics](#). Se tutte le prove del gruppo vengono completate correttamente, probabilmente il problema è relativo al software. Consultare la documentazione fornita con il software.

Se il computer Dell™ entra in contatto con liquidi

 **ATTENZIONE:** Prima di eseguire la procedura descritta, accertarsi che sia un'operazione sicura. Se il computer è collegato a una presa elettrica, si raccomanda di interrompere l'alimentazione c.a. nel circuito su cui si trova il computer prima di procedere alla rimozione dei cavi di alimentazione dalla presa elettrica. Usare la massima attenzione durante la rimozione di cavi bagnati da prese sotto tensione.

1. Arrestare il sistema, quindi scollegare l'adattatore c.a. dal computer e dalla presa elettrica.
2. Spegnerne tutte le periferiche collegate, quindi scollegarle prima dalle relative fonti di alimentazione e poi dal computer.
3. Scaricare a terra l'elettricità statica del corpo toccando uno dei connettori metallici sul retro del computer.
4. Rimuovere la periferica dall'alloggiamento per moduli e tutte le schede PC installate, quindi riporle in un luogo sicuro ad asciugare.
5. Rimuovere la batteria.
6. Asciugare la batteria e riporla in un luogo sicuro fino a quando è completamente asciutta.
7. [Rimuovere il disco rigido.](#)
8. [Rimuovere i moduli di memoria.](#)
9. Sollevare lo schermo e posizionare il computer a cavallo di due libri, o sostegni simili, in modo che l'aria possa circolarvi intorno. Lasciare asciugare il computer per almeno 24 ore in un luogo asciutto a temperatura ambiente.

 **AVVISO:** Non usare mezzi artificiali, quali asciugacapelli o ventilatori, per accelerarne l'asciugatura.

 **ATTENZIONE:** Per evitare il rischio di scariche elettriche, verificare che il computer sia completamente asciutto prima di passare ai punti successivi.

10. Scaricare a terra l'elettricità statica del corpo toccando uno dei connettori metallici sul retro del computer.
11. Inserire nuovamente i moduli di memoria, il coperchio della baia dei moduli di memoria e le viti.
12. Reinstallare il disco rigido.
13. Reinstallare la periferica nell'alloggiamento dei moduli e le schede PC rimosse.
14. Sostituire la batteria.
15. Accendere il computer e verificarne il corretto funzionamento.

 **N.B.** Per informazioni sulla copertura della garanzia per il computer, consultare la *Guida alle informazioni sul prodotto* o il documento di garanzia, su un foglio di carta separato, forniti con il computer.

Se il computer non si avvia o se non è possibile individuare i componenti danneggiati, [rivolgersi alla Dell](#).

Se il computer viene danneggiato o riceve un urto

1. Salvare e chiudere i file aperti, uscire da tutti i programmi in esecuzione e arrestare il sistema.
2. Scollegare l'adattatore c.a. dal computer e dalla presa elettrica.

3. Spegner tutte le periferiche collegate, quindi scollegarle prima dalle relative fonti di alimentazione e poi dal computer.
4. Rimuovere e reinstallare la batteria.
5. Accendere il computer.

 **N.B.** Consultare la *Guida alle informazioni sul prodotto* per informazioni sulla copertura della garanzia.

Se il computer non si avvia o se non è possibile individuare i componenti danneggiati, [rivolgersi alla Dell](#).

Risoluzione di altri problemi tecnici

Visitare il sito Web del supporto tecnico di Dell — Accedere all'indirizzo **support.dell.com** per ottenere informazioni su problemi relativi all'uso, all'installazione e alla risoluzione dei problemi. Consultare "[Come ottenere assistenza](#)" per una descrizione del supporto per l'hardware e il software fornito da Dell.

Inviare un messaggio di posta elettronica a Dell — Accedere all'indirizzo **support.dell.com** e fare clic su **E-Mail Dell** nell'elenco **Communicate** (Comunicazioni). Inviare un messaggio di posta elettronica a Dell descrivendo il problema. Dell risponderà tramite posta elettronica nell'arco di poche ore. Consultare "[Come ottenere assistenza](#)" per una descrizione del supporto per l'hardware e il software fornito da Dell.

Contattare la Dell — Se il problema non può essere risolto tramite il sito Web del supporto tecnico di Dell, all'indirizzo **support.dell.com**, o il servizio di posta elettronica, contattare telefonicamente il supporto tecnico. Consultare "[Come ottenere assistenza](#)" per una descrizione del supporto per l'hardware e il software fornito da Dell.

Uso del programma Dell Diagnostics

- [Quando usare il programma Dell Diagnostics](#)
 - [Funzioni del programma Dell Diagnostics](#)
 - [Avvio del programma Dell Diagnostics](#)
-

Quando usare il programma Dell Diagnostics

Quando un componente o una periferica principale del computer non funziona correttamente, è possibile che tale componente sia guasto. Se si riscontrano problemi relativi al computer Dell™, effettuare i controlli riportati in "[Soluzione dei problemi](#)" ed eseguire il programma Dell Diagnostics *prima* di contattare il supporto tecnico di Dell. Il programma Dell Diagnostics può fornire informazioni utili per risolvere il problema rapidamente senza dover contattare il supporto tecnico di Dell.

Gli utenti esperti che sanno quali componenti verificare possono selezionare i corrispondenti gruppi di prove o prove secondarie. In caso contrario, consultare "[Avvio del programma Dell Diagnostics](#)".

Funzioni del programma Dell Diagnostics

Grazie al programma Dell Diagnostics è possibile verificare l'hardware del computer senza dover usare apparecchiature aggiuntive e senza rischiare di danneggiare i dati. L'uso del programma di diagnostica garantisce l'affidabilità del computer. Se non si riesce a risolvere un problema, eseguendo le prove di diagnostica è possibile ottenere informazioni importanti da comunicare al personale del servizio di supporto tecnico di Dell.

-  **AVVISO:** Eseguire il programma Dell Diagnostics solo su un computer Dell. L'esecuzione su altri computer può causare problemi di funzionamento del computer o produrre messaggi di errore.

I gruppi di prove e prove secondarie presentano inoltre le seguenti funzionalità:

- Opzioni che consentono di eseguire prove rapide, estese o personalizzate su una o tutte le periferiche
 - Un'opzione che consente di selezionare le prove in base ai sintomi del problema riscontrato
 - Un'opzione che consente di stabilire quante volte ripetere un gruppo di prove o prove secondarie
 - Visualizzazione dei risultati delle prove
 - Opzioni che consentono di sospendere temporaneamente una prova se viene rilevato un errore oppure di interromperla
 - Una Guida in linea completa che descrive le prove e le periferiche
 - Messaggi di stato che informano se l'esecuzione dei gruppi di prove o prove secondarie è stata completata
 - Messaggi di errore visualizzati se viene rilevato un problema
-

Avvio del programma Dell Diagnostics

Il programma Dell Diagnostics è installato in una partizione nascosta del disco rigido riservata allo strumento di diagnostica.

-  **N.B.** Se sullo schermo del computer non viene visualizzata alcuna immagine, [rivolgersi alla Dell](#).

1. Arrestare il sistema.
2. Se il computer è collegato a una periferica di inserimento nell'alloggiamento di espansione (inserita), è necessario

scollegarlo. Per istruzioni, consultare la documentazione fornita con la periferica di inserimento nell'alloggiamento di espansione.

3. Collegare il computer a una presa elettrica.

 **N.B.** Se sullo schermo non è visualizzato nulla, premere e tenere premuto il pulsante di disattivazione del volume, quindi premere il pulsante di alimentazione (invece di F12) per avviare Dell Diagnostics. Non è necessario evidenziare **Diagnostics** e premere <Invio>. Il computer esegue automaticamente il ciclo di verifica del sistema pre-avvio.

4. Accendere il computer. Quando appare il logo DELL™, premere <F12> immediatamente. Se si attende troppo a lungo e viene visualizzato il logo di Microsoft® Windows®, attendere la visualizzazione del desktop di Windows. Arrestare quindi il sistema e riprovare.

5. Quando viene visualizzato l'elenco dell'unità d'avvio, evidenziare **Diagnostics** e premere <Invio>.

Verrà eseguito il ciclo di verifica del sistema pre-avvio, ovvero una serie di prove diagnostiche incorporate per il controllo iniziale della scheda di sistema, della tastiera, del disco rigido e dello schermo.

- Durante il ciclo di verifica, rispondere alle domande visualizzate.
- Se viene rilevato un errore relativo a un componente, il computer si arresta e viene emesso un segnale acustico. Per arrestare il ciclo di verifica e riavviare il sistema operativo, premere <N>; per continuare alla verifica successiva, premere <Y>; per riesaminare il componente che ha causato l'errore, premere <R>.
- Se durante il ciclo di verifica del sistema pre-avvio vengono rilevati errori, annotare i codici di errore e [rivolgersi alla Dell](#) prima di procedere all'esecuzione del programma Dell Diagnostics.
- Se viene visualizzato un messaggio che indica che la partizione dello strumento di diagnostica non è stata trovata, seguire le istruzioni visualizzate per eseguire il programma Dell Diagnostics dal CD *Drivers and Utilities*.

 **N.B.** Il CD Drivers and Utilities è opzionale e potrebbe non essere spedito con il computer.

Se il ciclo di verifica del sistema pre-avvio è stato completato correttamente, verrà visualizzato il messaggio *Booting Dell Diagnostic Utility Partition. Press any key to continue* (Avvio della partizione dello strumento di diagnostica Dell in corso. Premere un tasto per continuare).

6. Premere un tasto per avviare il programma Dell Diagnostics dalla partizione dello strumento di diagnostica sul disco rigido.

7. Al termine del caricamento di Dell Diagnostics viene visualizzato lo schermo **Main Menu** (Menu principale). Fare clic sull'opzione desiderata.

 **N.B.** Il Numero di servizio per il computer si trova sulla barra del titolo di ciascuna schermata.

Opzione	Funzione
Express Test	Esegue una prova veloce delle periferiche. L'esecuzione di questa prova richiede in genere da 10 a 20 minuti e non richiede interazione da parte dell'utente. Eseguire Express Test come prima prova per determinare il problema nel più breve tempo possibile.
Extended Test	Esegue una verifica approfondita delle periferiche. L'esecuzione di questa prova richiede in genere almeno 1 ora e l'utente dovrà rispondere periodicamente a delle domande.
Custom Test	Esegue la verifica di una periferica specifica. È possibile personalizzare le prove che verranno eseguite.
Symptom Tree	Consente di selezionare le prove in base ai sintomi del problema riscontrato scegliendo tra quelli più comuni.

8. Se viene riscontrato un problema durante la prova, verrà visualizzato un messaggio contenente il codice di errore e la descrizione del problema. Annotare il codice di errore e la descrizione del problema e seguire le istruzioni visualizzate. Se non è possibile risolvere la condizione di errore, [rivolgersi alla Dell](#).

9. Se si esegue una prova usando l'opzione **Custom Test** o **Symptom Tree**, selezionare la scheda corrispondente

descritta nella seguente tabella per ulteriori informazioni.

Scheda	Funzione
Results	Visualizza i risultati della prova e le eventuali condizioni di errore riscontrate.
Errors	Visualizza le condizioni di errore riscontrate, i codici di errore e la descrizione del problema.
Help	Descrive la prova e può contenere informazioni sui requisiti per l'esecuzione della prova.
Configuration	Visualizza la configurazione hardware della periferica selezionata. Le informazioni di configurazione di tutte le periferiche visualizzate in Dell Diagnostics sono derivate dal programma di installazione di sistema , dalla memoria e da varie prove interne e vengono visualizzate nell'elenco delle periferiche disponibile nel riquadro sinistro dello schermo. Nell'elenco delle periferiche potrebbero non essere elencati i nomi di tutti i componenti installati sul computer o di tutte le periferiche collegate al computer.
Parameters	Consente di personalizzare la prova modificandone le impostazioni.

10. Al termine di una prova chiudere la schermata per tornare allo schermo **Main Menu** (Menu principale). Per uscire da Dell Diagnostics e riavviare il computer, chiudere la schermata **Main Menu**.

Gestione del risparmio di energia

- [Suggerimenti per il risparmio di energia](#)
 - [Procedura guidata di gestione del risparmio di energia](#)
 - [Modalità di Gestione del risparmio di energia](#)
 - [Finestra Proprietà - Opzioni risparmio energia](#)
-

Suggerimenti per il risparmio di energia

 **N.B.** Consultare "[Uso della batteria](#)" per ulteriori informazioni sulla riduzione del consumo della batteria.

- Collegare il computer a una presa elettrica ogni volta che ciò è possibile, perché la durata della batteria dipende principalmente dal numero di volte che viene caricata.
 - Attivare la [modalità standby](#) o la [modalità sospensione](#) quando non si usa il computer per periodi prolungati.
 - Per entrare in una modalità di gestione del risparmio di energia, chiudere lo schermo o premere <Fn><Esc>.
 - Per uscire da una modalità di gestione del risparmio di energia, premere il pulsante di alimentazione.
-

Procedura guidata di gestione del risparmio di energia

 **N.B.** La procedura guidata **Power Management Wizard** (Procedura guidata gestione del risparmio di energia) non è disponibile se si dispone soltanto di diritti di accesso limitati.

Fare clic o doppio clic sull'icona  per aprire **Power Management Wizard** (Procedura guidata di gestione del risparmio di energia).

Le prime due schermate della procedura guidata—**Welcome** e **Che cos'è la gestione del risparmio di energia?**—descrivono e definiscono varie opzioni di gestione del risparmio di energia.

 **N.B.** Nella schermata **Cos'è la gestione del risparmio di energia?**, si può selezionare **Non mostrare più questa pagina**. Se si seleziona questa opzione, non verrà più visualizzata neanche la schermata di **benvenuto**.

Usare le schermate della procedura guidata **Power Management Wizard** descritte di seguito per impostare diverse opzioni di gestione del risparmio di energia, tra cui le modalità di sospensione, le combinazioni per il risparmio di energia e gli avvisi relativi al livello di carica della batteria basso.

Impostazione modalità di sospensione

Nella schermata Setting Sleep Modes è possibile definire le modalità standby e di sospensione ed eseguire le seguenti operazioni:

- Impostare le opzioni relative alla password per la modalità standby.
- Attivare o disattivare la modalità di sospensione.
- Specificare quale tra le seguenti azioni verrà eseguita dal computer alla chiusura dello schermo:
 - nessuna azione;
 - attivazione della modalità standby;

attivazione della modalità di sospensione.

- Specificare quale tra le seguenti azioni verrà eseguita dal computer alla pressione del pulsante di alimentazione:
 - nessuna azione;
 - attivazione della modalità standby;
 - attivazione della modalità di sospensione;
 - arresto del sistema operativo Microsoft® Windows® e spegnimento del computer;
 - richiesta di un'azione (**Chiedi conferma prima di proseguire**).
- Selezionare come risponderà il computer quando si preme <Fn><Esc>.
 - nessuna azione;
 - attivazione della modalità standby;
 - attivazione della modalità di sospensione;
 - arresto di Microsoft Windows e spegnimento del computer;
 - richiesta di un'azione (**Chiedi conferma prima di proseguire**).

Selezione di una combinazione per il risparmio di energia

 **N.B.** Se il computer è alimentato a batteria, la selezione della combinazione per il risparmio di energia **Network Disabled** (Rete disattivata) disattiva sia la rete interna che l'attività senza fili. Quando il computer è collegato ad una presa elettrica, la combinazione per il risparmio di energia **Network Disabled** (Rete disattivata) disattiva solo l'attività senza fili. È necessario impostare la combinazione per il risparmio di energia in QuickSet (non in Microsoft® Windows®) affinché l'opzione **Network Disabled** funzioni.

Nella schermata Selecting a Power Scheme è possibile selezionare, creare e modificare le impostazioni della combinazione per il risparmio di energia. È inoltre possibile eliminare le combinazioni per il risparmio di energia create, ma non quelle predefinite da Dell™ QuickSet, ossia **Maximum Battery** (Massimizza batteria), **Maximum Performance** (Massime prestazioni), **Presentation** (Presentazione) e **Network Disabled** (Rete disattivata).

 **N.B.** QuickSet aggiunge automaticamente la parola (**QuickSet**) dopo i nomi delle combinazioni per il risparmio di energia create con QuickSet.

Tutte le combinazioni per il risparmio di energia di QuickSet sono visualizzate in un menu a discesa al centro della schermata. Le impostazioni di risparmio di energia per ciascuna combinazione inclusa nel menu sono visualizzate sotto il menu stesso. Le impostazioni di risparmio di energia sono elencate separatamente a seconda che il computer sia alimentato a batteria o collegato a una presa elettrica.

La procedura guidata **Power Management Wizard** consente inoltre di associare il livello di luminosità dello schermo a una combinazione per il risparmio di energia. Per impostare il livello di luminosità, è necessario attivare le combinazioni per il risparmio di energia relative al livello di luminosità in QuickSet.

Le funzioni di controllo della luminosità dello schermo, dell'attività della scheda di rete interna e dell'attività senza fili non sono disponibili utilizzando le combinazioni per il risparmio di energia nel **Pannello di controllo** di Microsoft® Windows®. Per usare queste funzioni aggiuntive, è necessario impostarle utilizzando le combinazioni per il risparmio di energia di QuickSet.

 **N.B.** I tasti di scelta rapida per la luminosità hanno effetto solo sullo schermo del computer portatile e non su eventuali monitor collegati al computer portatile o alla periferica di inserimento nell'alloggiamento di espansione. Se il computer è in modalità **solo CRT** e si prova a modificare il livello di luminosità, il **Misuratore di luminosità** verrà visualizzato ma non sarà possibile modificare il livello di luminosità sul monitor.

Impostazione di avvisi e azioni relative alla batteria

Nella schermata Setting Battery Alarms and Actions è possibile attivare gli avvisi del livello di batteria basso e della batteria quasi scarica e modificare le relative impostazioni. Ad esempio, è possibile impostare l'avviso del livello di carica della batteria basso su 20% per ricevere un messaggio che informa che è necessario salvare il lavoro e passare all'alimentazione c.a. e l'avviso della batteria quasi scarica su 10% per attivare la modalità di sospensione. In questa schermata è possibile eseguire le seguenti operazioni:

- Specificare se l'avviso è sonoro o visivo
- Impostare la percentuale di carica in corrispondenza della quale si desidera ricevere l'avviso
- Specificare quale tra le seguenti azioni verrà eseguita dal computer alla ricezione dell'avviso:
 - nessuna azione;
 - attivazione della modalità standby;
 - attivazione della modalità di sospensione;
 - arresto di Windows e spegnimento del computer.

Completamento della procedura guidata di gestione del risparmio di energia

Nella schermata Completing the Power Management Wizard (Completamento della procedura guidata di gestione del risparmio di energia) sono riportate le impostazioni scelte per la combinazione per il risparmio di energia di QuickSet, per la modalità di sospensione per gli avvisi relativi alle batterie. Controllare le impostazioni selezionate e fare clic su **Finish** (Fine).

Per ulteriori informazioni su QuickSet, fare clic con il pulsante destro del mouse sull'icona  sulla barra delle applicazioni, quindi fare clic su **Help** (Guida).

Modalità di Gestione del risparmio di energia

Modalità standby

La modalità standby consente di risparmiare energia spegnendo lo schermo e il disco rigido dopo un determinato periodo di inattività (timeout). Al ripristino del normale funzionamento, il computer viene riportato nello stato operativo in cui si trovava al momento dell'attivazione della modalità standby.

-  **AVVISO:** Un'interruzione dell'alimentazione c.a. o a batteria durante la modalità standby potrebbe provocare la perdita di dati.

Per attivare la modalità standby, seguire la procedura descritta.

- In *Microsoft® Windows® XP*, fare clic sul pulsante **Start**, scegliere **Spegni computer**, quindi fare clic su **Standby**.

In Windows 2000, fare clic sul pulsante **Start**, scegliere **Chiudi sessione**, selezionare **Standby**, quindi fare clic su **OK**.

o

- A seconda delle impostazioni di gestione del risparmio di energia selezionate nella [scheda Avanzate](#) della finestra **Proprietà - Opzioni risparmio energia**, eseguire una delle seguenti operazioni:
 - Chiudere lo schermo.
 - Premere <Fn><Esc>.

Per uscire dalla modalità standby, premere il pulsante di alimentazione o aprire lo schermo, a seconda delle impostazioni selezionate nella [scheda Avanzate](#). Non è possibile uscire dalla modalità standby premendo un tasto o toccando il touchpad.

Modalità di sospensione

La modalità di sospensione consente di risparmiare energia copiando i dati di sistema in un'area riservata sul disco rigido, quindi spegnendo completamente il computer. Al ripristino del normale funzionamento, il computer viene riportato nello stato operativo in cui si trovava al momento dell'attivazione della modalità di sospensione.

 **AVVISO:** Non è possibile rimuovere le periferiche o scollegare il computer da una periferica di inserimento nell'alloggiamento di espansione mentre è attivata la modalità sospensione.

Quando la batteria è quasi scarica, il computer entrerà in modalità di sospensione.

Per attivare la modalità di sospensione manualmente, seguire la procedura descritta.

- In *Windows XP*, fare clic sul pulsante **Start**, su **Spegni computer**, premere e tener premuto il tasto <MAIUSC>, quindi fare clic su **Sospensione**.

In *Windows 2000*, se il [supporto per la sospensione è attivato](#), fare clic sul pulsante **Start**, scegliere **Chiudi sessione**, selezionare **Sospensione**, quindi fare clic su **OK**.

o

- A seconda delle impostazioni di gestione del risparmio di energia selezionate nella [scheda Avanzate](#) della finestra **Proprietà - Opzioni risparmio energia**, eseguire una delle seguenti operazioni per attivare la modalità sospensione.
 - Chiudere lo schermo.
 - Premere <Fn><Esc>.

 **N.B.** Alcune schede PC potrebbero non funzionare correttamente all'uscita dalla modalità di sospensione. [Rimuovere e reinserire la scheda](#). In alternativa riavviare il computer.

Per uscire dalla modalità di sospensione, premere il pulsante di alimentazione. L'uscita da questa modalità potrebbe richiedere qualche secondo. Non è possibile uscire dalla modalità di sospensione premendo un tasto o toccando il touchpad. Per ulteriori informazioni sulla modalità di sospensione, consultare la documentazione fornita con il sistema operativo.

Finestra Proprietà - Opzioni risparmio energia

La finestra **Proprietà - Opzioni risparmio energia** consente di gestire il consumo elettrico e monitorare il livello di carica della batteria. Per accedere alla finestra **Proprietà - Opzioni risparmio energia** di Microsoft Windows, seguire la procedura descritta.

- In *Windows XP*, fare clic sul pulsante **Start**, scegliere **Pannello di controllo**, selezionare **Prestazioni e manutenzione**, quindi fare clic su **Opzioni risparmio energia**.
- In *Windows 2000*, aprire la finestra Pannello di controllo e fare doppio clic sull'icona **Opzioni risparmio energia**.

Scheda Combinazioni risparmio energia

Windows XP controlla il livello di prestazioni del processore a seconda della combinazione di risparmio energia selezionata. Non sono pertanto richieste altre impostazioni per configurare il livello di prestazioni. Consultare la "[Scheda Tecnologia Intel SpeedStep™ \(per Windows 2000\)](#)" per informazioni sull'impostazione delle prestazioni del processore per altri sistemi operativi.

A ciascuna di queste combinazioni predefinite corrispondono impostazioni di timeout diverse per l'attivazione della modalità standby, lo spegnimento dello schermo e l'arresto del disco rigido. Per ulteriori informazioni sulle opzioni di gestione del risparmio di energia, consultare la [Guida in linea e supporto tecnico](#) (*Guida in linea* in Windows 2000).

Scheda Avvisi

 **N.B.** Per attivare segnali di avviso acustici, fare clic su ciascuno dei pulsanti **Avvisa con** e selezionare **Avviso sonoro**.

Le impostazioni **Avviso livello di carica batteria basso** e **Avviso batterie quasi scariche** consentono di visualizzare un messaggio che informa l'utente quando il livello di carica della batteria scende al di sotto di una determinata percentuale. In base all'impostazione predefinita, le caselle di controllo **Avviso livello di carica batteria basso** e **Avviso batteria quasi scarica**. Si consiglia di non modificare queste impostazioni. Per ulteriori informazioni sugli avvisi di livello di carica della batteria basso, consultare "[Uso della batteria](#)".

Scheda Misuratore alimentazione

La scheda **Misuratore di alimentazione** consente di visualizzare la fonte di alimentazione corrente e la percentuale di carica residua della batteria.

Scheda Avanzate

La scheda **Avanzate** consente di eseguire le operazioni descritte di seguito.

- Impostare le opzioni relative all'icona indicante il tipo di alimentazione e alla password per la [modalità standby](#).
- A seconda del sistema operativo in uso, impostare le seguenti funzioni:
 - richiesta di un'azione (**Chiedi conferma prima di proseguire**);
 - attivazione della modalità standby;
 - attivazione della [modalità sospensione](#);
 - arresto di Windows e spegnimento del computer;
 - nessuna azione (**Nessuno** o **Non intervenire**).

Per impostare queste funzioni, selezionare un'opzione dal menu a discesa corrispondente, quindi fare clic su **OK**.

Scheda Sospensione

Nella scheda **Sospensione** è possibile attivare la modalità di sospensione selezionando la casella di controllo **Attiva supporto per sospensione**.

Scheda Tecnologia Intel SpeedStep™ (per Windows 2000)

 **N.B.** Windows XP controlla il livello di prestazioni del processore a seconda della combinazione per il risparmio energia selezionata. Per ulteriori informazioni, consultare "[Scheda Combinazioni risparmio energia](#)".

 **N.B.** Per poter usare la tecnologia Intel SpeedStep, è necessario che il sistema operativo sia Windows.

A seconda del sistema operativo e del microprocessore in uso, nella finestra **Proprietà - Opzioni risparmio energia** è disponibile anche la scheda **Intel SpeedStep™ Technology**. La tecnologia Intel SpeedStep consente di impostare il livello delle prestazioni del processore in base al tipo di alimentazione del computer. A seconda del sistema operativo in uso le opzioni tipiche sono:

- **Automatic** (Automatico) — Il processore elabora alla massima velocità possibile (modalità massime prestazioni) quando il computer è alimentato a corrente. Quando il computer è alimentato a batteria, il processore elabora in modalità prestazioni ottimizzate per la batteria.
- **Maximum Performance** (Massime prestazioni) — Il processore elabora alla massima velocità possibile anche se il computer è alimentato a batteria.
- **Battery Optimized Performance** (Prestazioni ottimizzate per la batteria) — La velocità del processore è ottimizzata per l'alimentazione a batteria anche se il computer è collegato a una presa elettrica.
- **Maximum Battery** (Massimizza batteria) — La velocità del processore è ridotta per estendere la durata della batteria.

Per modificare le opzioni Intel SpeedStep aggiuntive, seguire la procedura descritta.

1. Fare clic su **Avanzate** e scegliere una delle seguenti opzioni:
 - **Disable Intel SpeedStep technology control** (Disattiva il controllo tramite tecnologia Intel SpeedStep)
 - **Remove flag icon** (Elimina l'icona della bandiera dall'area di notifica)
 - **Disable audio notification when performance changes** (Disattiva l'avviso sonoro al variare delle prestazioni)
2. Fare clic su **OK** per accettare le modifiche apportate, quindi fare clic su **OK** per chiudere la finestra **Intel SpeedStep™ technology**.

È inoltre possibile modificare le impostazioni relative a Intel SpeedStep facendo clic con il pulsante destro del mouse sull'icona a forma di bandiera nell'area di notifica.

Aggiunta e sostituzione di componenti

- [Operazioni preliminari](#)
 - [Strumenti consigliati](#)
 - [Arresto del sistema in corso](#)
 - [Memoria](#)
 - [Tastiera](#)
 - [Bluetooth™](#)
 - [Scheda Mini PCI](#)
 - [Disco rigido](#)
 - [Collegamento di un televisore al computer](#)
-

Operazioni preliminari

Questa sezione fornisce procedure per la rimozione e l'installazione dei componenti nel computer. Salvo altresì indicato, ogni procedura presume che esistano le seguenti condizioni:

- L'utente ha eseguito i passi in "[Arresto del sistema in corso](#)".
 - L'utente ha letto le informazioni sulla sicurezza nella *Guida alle informazioni sul prodotto*.
 - Un componente può essere sostituito eseguendo la procedura di rimozione nell'ordine inverso.
-



Strumenti raccomandati

Le procedure in questo documento possono richiedere gli strumenti seguenti:

- Cacciavite a punta piatta piccolo
 - Giravite a croce
 - Graffietto piccolo in plastica
 - Dischetto o CD del programma per l'aggiornamento del BIOS flash
-

Arresto del sistema in corso

Utilizzare i seguenti principi di sicurezza quale ausilio per proteggere il computer in dotazione da danni potenziali e per garantire la propria sicurezza personale.

-  **ATTENZIONE:** Prima di cominciare le procedure descritte in questa sezione, seguire le istruzioni di sicurezza descritte nella *Guida alle informazioni sul prodotto*.
-  **AVVISO:** Solo un tecnico di assistenza qualificato dovrebbe eseguire le riparazioni del computer. I danni causati dall'assistenza non autorizzata da Dell non sono coperti dalla garanzia.
-  **ATTENZIONE:** Maneggiare con cura componenti e schede. Non toccare i componenti o i contatti sulle schede. Manipolare una scheda dai bordi o dalla staffa metallica di montaggio. Maneggiare un componente, ad esempio un microprocessore, dai bordi, non dai piedini.

 **AVVISO:** Per scollegare un cavo, afferrare il connettore o il serracavo, non il cavo stesso. Alcuni cavi dispongono di un connettore con linguette di blocco; se si scollega questo tipo di cavo, premere sulle linguette di blocco prima di scollegare il cavo. Nel separare i connettori, mantenerli allineati per evitare di piegare un eventuale piedino. Inoltre, prima di collegare un cavo accertarsi che entrambi i connettori siano allineati e orientati in modo corretto.

 **AVVISO:** Per evitare di danneggiare il computer, eseguire la seguente procedura prima di cominciare ad intervenire sui componenti interni del computer.

1. Assicurarsi che la superficie di lavoro sia piana e pulita per prevenire eventuali graffi al coperchio del computer.
2. Arrestare il sistema.
3. Assicurarsi che il computer e le periferiche collegate siano spenti. Se il computer e le periferiche ad esso collegate non si spengono automaticamente quando si arresta il sistema, premere e tener premuto il pulsante di alimentazione per 4 secondi.
4. Se il computer è collegato a una periferica di inserimento nell'alloggiamento di espansione (inserita), è necessario scollegarlo. Per istruzioni, consultare la documentazione fornita con la periferica di inserimento nell'alloggiamento di espansione.

 **AVVISO:** Per scollegare un cavo di rete, prima scollegare il cavo dal computer, poi dallo spinotto di rete a muro.

5. Scollegare dal computer eventuali linee telefoniche o di telecomunicazione.
6. Scollegare il computer e tutte le periferiche collegate dalle rispettive prese elettriche, quindi premere il pulsante di alimentazione per mettere a terra la scheda di sistema.

 **AVVISO:** Per connettere un cavo di rete, prima inserire il cavo nello spinotto di rete a muro, poi collegarlo al computer.

7. Rimuovere le schede PC installate dallo slot per schede PC.
8. Chiudere lo schermo e capovolgere il computer su una superficie di lavoro piana e pulita.

 **AVVISO:** Per evitare di danneggiare la scheda di sistema, è necessario rimuovere la batteria principale prima di intervenire sul computer.

9. Fare scorrere e trattenere il dispositivo di chiusura dell'alloggiamento della batteria situato sotto il computer, quindi estrarre la batteria dall'alloggiamento.
10. Rimuovere i moduli installati, inclusa la batteria aggiuntiva, se installata.
11. Rimuovere il disco rigido.

Memoria

È possibile espandere la memoria del computer installando dei moduli di memoria sulla scheda di sistema. Per informazioni sulla memoria supportata dal computer, consultare "[Specifiche](#)". Assicurarsi di aggiungere solo moduli di memoria adatti al computer.

 **N.B.** I moduli di memoria acquistati da Dell sono coperti dalla garanzia del computer.

 **ATTENZIONE:** Prima di effettuare interventi sul computer Dell™, leggere le istruzioni di sicurezza nella *Guida alle informazioni sul prodotto*.

1. Capovolgere il computer, rimuovere le viti dal coperchio della baia dei moduli di memoria e sollevare il coperchio.

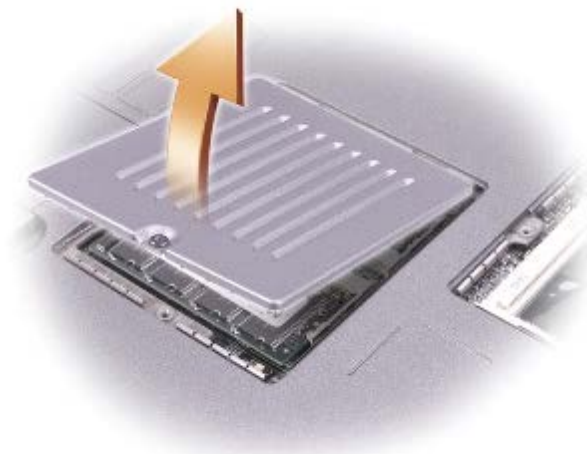

➡ **AVVISO:** Per evitare danni al connettore del modulo di memoria, non usare attrezzi per allargare le linguette metalliche interne che fissano il modulo di memoria.

2. Se si sta sostituendo un modulo di memoria, rimuovere quello precedentemente installato.

➡ **AVVISO:** Maneggiare il modulo di memoria tenendolo dai bordi e non toccarne i componenti.

a. Usando le punta delle dita, allargare con cautela i fermagli di fissaggio alle estremità del connettore del modulo di memoria fino a far scattare il modulo fuori sede.

b. Estrarre il modulo dal connettore.

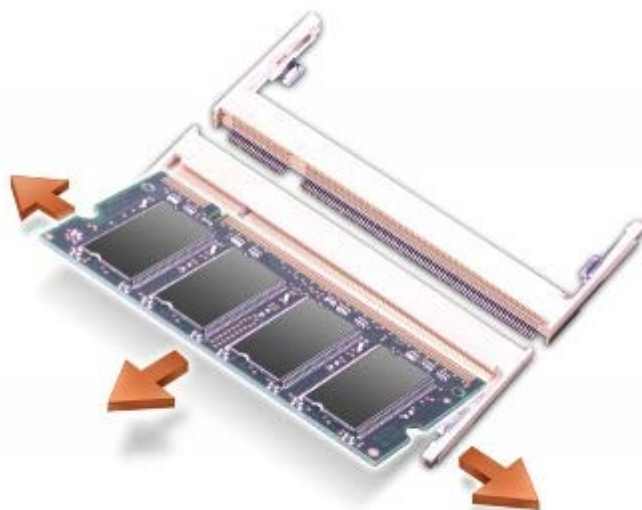

➡ **AVVISO:** Se è necessario installare i moduli di memoria in due connettori, installare prima un modulo nel connettore "JDIM (DIMMA)", quindi installare il secondo nel connettore "JDIM2 (DIMMB)".

3. Scaricare a terra l'elettricità statica del corpo e installare il nuovo modulo di memoria.

a. Allineare la tacca del modulo con la fessura al centro del connettore.

b. Inserire il modulo a fondo nel connettore e ruotarlo verso il basso finché non scatta in posizione. Se il modulo

non scatta in posizione, rimuoverlo e reinstallarlo.

 **N.B.** Se il modulo di memoria non è installato correttamente, il computer non si avvia, ma non viene visualizzato alcun messaggio di errore.

4. Inserire nuovamente il coperchio e serrare la vite.

 **AVVISO:** Se il coperchio della baia dei moduli di memoria è difficile da chiudere, rimuovere il modulo e reinstallarlo. Se si forza la chiusura del coperchio, si potrebbe danneggiare il computer.

5. Inserire la batteria nell'alloggiamento della batteria o collegare l'adattatore c.a. al computer e a una presa elettrica.

6. Accendere il computer.

All'avvio il computer rileva la memoria aggiuntiva e aggiorna automaticamente le informazioni relative alla configurazione del sistema.

Tastiera

 **ATTENZIONE:** Prima di eseguire le procedure seguenti, leggere le istruzioni di sicurezza nella *Guida alle informazioni sul prodotto*.

 **AVVISO:** Per evitare eventuali scariche elettrostatiche, scaricare a terra l'elettricità statica del corpo utilizzando una fascetta da polso per la messa a terra o toccando a intervalli regolari una superficie metallica non verniciata (come quella del pannello posteriore) del computer.

1. Capovolgere il computer ed aprirlo.



1	schermo
2	coperchio dei comandi centrali

2. Rimuovere il coperchio dei comandi centrali:

- a. Aprire lo schermo completamente (180 gradi) in modo da trovarsi in posizione piana rispetto alla superficie di lavoro.
- b. Iniziando dal lato destro del computer, utilizzare il graffietto in plastica per fare leva sul coperchio dei comandi centrali. Sollevarlo e metterlo da parte lontano dal computer.

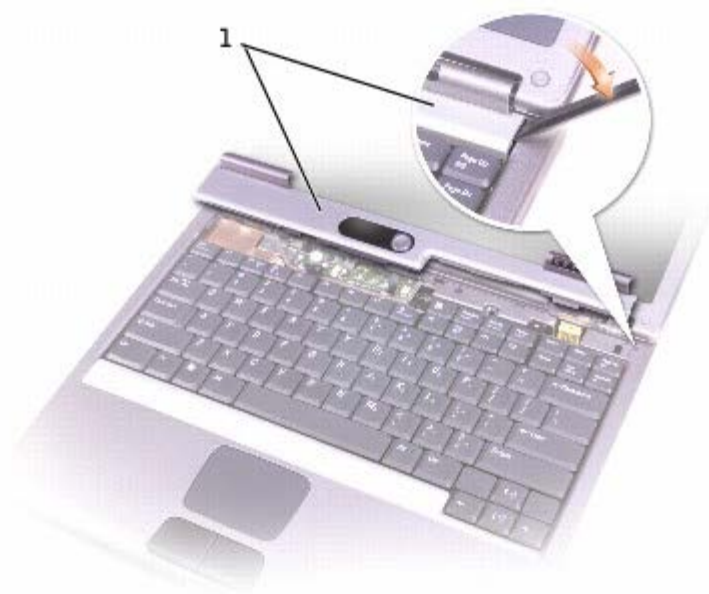

1 coperchio dei comandi centrali

3. Rimuovere la tastiera:

- a. Rimuovere le due viti M2,5 x 5 mm lungo la parte superiore della tastiera.



AVVISO: I coperchietti dei tasti sono fragili, si spostano facilmente e rimetterli al loro posto richiede molto tempo. Fare attenzione durante la rimozione e manipolazione della tastiera.

- b. Far girare all'insù la tastiera e farla scorrere in avanti.
- c. Mantenere la tastiera all'insù e leggermente in avanti per consentire l'accesso al connettore della tastiera.
- d. Tirare verso l'alto la linguetta del connettore della tastiera per scollegare il connettore della tastiera dalla scheda di sistema.



1	viti M2,5 x 5 mm (2)
2	linguette della tastiera
3	palm rest

N.B. Quando si sostituisce la tastiera, assicurarsi che le linguette della tastiera siano completamente inserite per evitare di graffiare il palm rest.

Bluetooth™

Se la scheda Bluetooth è stata ordinata insieme al computer, quest'ultimo viene fornito con la scheda già installata.

⚠ ATTENZIONE: Prima di effettuare interventi sul computer, leggere le istruzioni di sicurezza che si trovano nella *Guida alle informazioni sul prodotto*.

1. Accertarsi che la superficie di lavoro sia piana e pulita per evitare di graffiare il coperchio del computer.
2. Salvare e chiudere i file aperti, uscire da tutti i programmi in esecuzione, quindi arrestare il sistema.
3. Se il computer è collegato a una periferica di inserimento nell'alloggiamento di espansione (inserita), è necessario scollegarlo. Per istruzioni, consultare la documentazione fornita con la periferica di inserimento nell'alloggiamento di espansione.
4. Scollegare il computer dalla presa elettrica.
5. Attendere 10-20 secondi e poi scollegare tutte le eventuali periferiche collegate.
6. Rimuovere le schede PC installate, le batterie e i dispositivi di alloggiamento per moduli.

⚡ AVVISO: Maneggiare i componenti e le schede tenendole dai bordi, evitando di toccare i piedini o i contatti. Scaricare a terra l'elettricità statica del corpo toccando un connettore metallico sul retro del computer. Ripetere periodicamente questa operazione nel corso della procedura.

7. Rimuovere il [disco rigido](#).
8. Tirare il connettore della scheda Bluetooth fuori dal connettore della scheda di sistema.
9. Tirare il cavo per rimuovere la scheda Bluetooth dal computer.

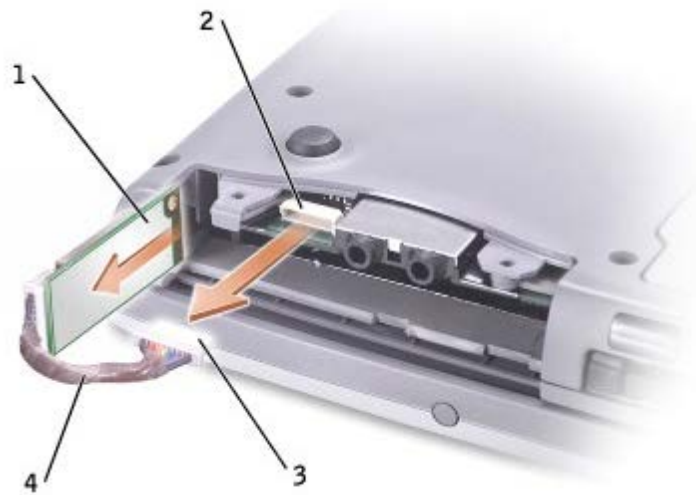

1	scheda Bluetooth
2	connettore della scheda di sistema
3	connettore della scheda Bluetooth
4	cavo

N.B. Quando si sostituisce la scheda Bluetooth, assicurarsi che il cavo Bluetooth sia instradato correttamente per non danneggiare il cavo quando s'installa il disco rigido.

Per sostituire una scheda Bluetooth:

1. Inserire la scheda Bluetooth.
2. Accertarsi che il cavo sia instradato sotto alla linguetta.



1	cavo
---	------

3. Collegare il cavo.
4. Sostituire il disco rigido.

Scheda PCI Mini

⚠ ATTENZIONE: I regolamenti FCC proibiscono strettamente agli utenti di installare schede PCI Mini per LAN senza fili da 5 GHz (802.11a, 802.11a/b, 802.11a/b/g). L'utente non dovrebbe installare tale dispositivo in nessuna circostanza. Solo personale di assistenza formato dalla Dell è autorizzato ad installare una scheda PCI Mini LAN senza fili.

Se si rimuove e/o si installa una scheda PCI Mini da 2,4 GHz (802.11b, 802.11b/g), seguire le istruzioni sottoindicate. Solo i prodotti approvati per l'uso nel computer portatile possono essere installati. Le schede PCI Mini approvate possono essere acquistate solo dalla Dell.

✍ N.B. Schede PC per LAN senza fili da 2,4 GHz possono essere rimosse ed installate dall'utente.

Se la scheda PCI Mini è stata ordinata insieme al computer, la scheda è già stata installata.

✍ N.B. Maneggiare i componenti e le schede tenendole dai bordi, evitando di toccare i piedini o i contatti.

⚠ ATTENZIONE: Prima di effettuare interventi sul computer, leggere le istruzioni di sicurezza che si trovano nella *Guida alle informazioni sul prodotto*.

1. Capovolgere il computer e rimuovere la vite dal coperchio della scheda PCI Mini.

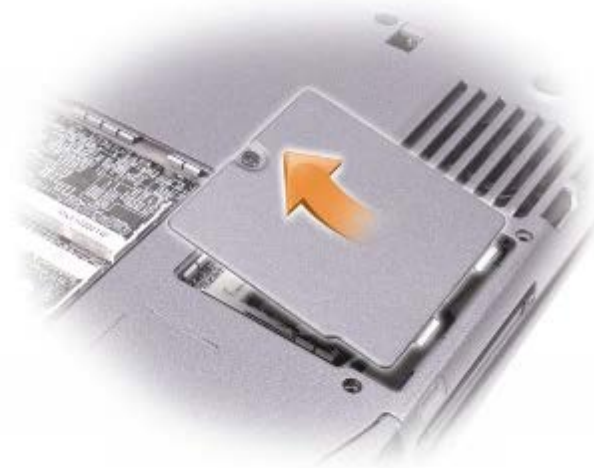

2. Fare leva con il dito sotto il coperchio all'altezza dell'incavo e sollevarlo, quindi far scorrere il coperchio.



3. Se una scheda PCI Mini non è stata già installata, passare al [punto 6](#). Se si sta sostituendo una scheda Mini PCI, rimuovere quella precedentemente installata.
 - a. Rimuovere tutti i cavi collegati dalla scheda PCI Mini.
 - b. Sganciare la scheda PCI Mini allargando le linguette metalliche di fissaggio fino a far scattare la scheda leggermente fuori sede.
 - c. Estrarre la scheda PCI Mini dal connettore.
4. Allineare la nuova scheda PCI Mini a 45 gradi con il connettore, quindi spingerla nel connettore.
5. Collegare i cavi dell'antenna dalla scheda PCI Mini ai connettori per antenna presenti sul computer.

➡ **AVVISO:** Poiché i connettori sono calettati per evitare inserimenti incorretti, non forzare le connessioni.



1	cavi dell'antenna (2)
2	connettori dell'antenna sulla scheda (2)

6. Abbassare la scheda PCI Mini a un angolo di circa 20 gradi rispetto alle linguette interne.
7. Continuare ad abbassare la scheda PCI Mini fino a quando scatta nelle linguette interne del connettore.

8. Reinstallare il coperchio.

Disco rigido

- ➡ **AVVISO:** Per evitare la perdita di dati, arrestare il sistema prima di rimuovere il disco rigido. Non rimuovere il disco rigido se il computer è acceso, in [modalità standby](#) o in [modalità sospensione](#).
- ➡ **AVVISO:** I dischi rigidi sono estremamente fragili, anche un lieve urto può danneggiarli.
- ⚠ **ATTENZIONE:** *Non toccare l'alloggiamento metallico del disco rigido se l'unità è calda quando viene rimossa dal computer.*
- ⚠ **ATTENZIONE:** *Prima di effettuare interventi sul computer, leggere le istruzioni di sicurezza che si trovano nella Guida alle informazioni sul prodotto.*
- 🔧 **N.B.** Dell non garantisce la compatibilità, né fornisce supporto tecnico per dischi rigidi provenienti da altre fonti.

1. Capovolgere il computer. Utilizzare un cacciavite piccolo per allentare la vite prigioniera del disco rigido.

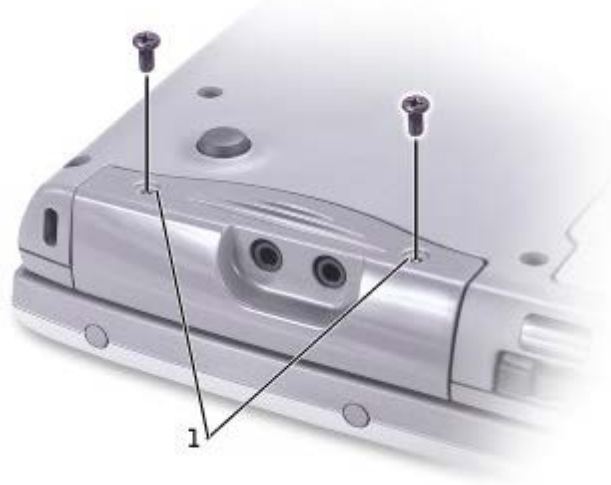

1	viti di fissaggio
---	-------------------

2. Capovolgere il computer in modo che sia nella posizione normale.

- ➡ **AVVISO:** Prima di rimuovere il disco rigido, è necessario aprire lo schermo.

3. Aprire lo schermo di circa 2,5 cm.



➔ **AVVISO:** Quando il disco rigido non è inserito nel computer, riporlo in un involucro antistatico. Consultare la sezione "Protezione dalle scariche elettrostatiche" nella *Guida alle informazioni sul prodotto*.

4. Estrarre il coperchio del disco rigido dal computer.
5. Estrarre la nuova unità dall'imballaggio.

Conservare l'imballaggio originale che potrà essere usato in futuro per riporre o spedire l'unità.

➔ **AVVISO:** Prima di reinstallare il disco rigido, è necessario aprire lo schermo.

6. Accertarsi che lo schermo sia aperto di circa 2,54 cm.

➔ **AVVISO:** Esercitare una pressione uniforme per far scorrere l'unità in posizione. Se si forza l'inserimento del disco rigido applicando una pressione eccessiva, si rischia di danneggiare il connettore del disco rigido.

🔧 **N.B.** Il CD Operating System è opzionale e potrebbe non essere spedito con il computer.

7. Premere il coperchio del disco rigido nel relativo alloggiamento fino a completo inserimento.
8. Capovolgere il computer. Utilizzare un cacciavite piccolo per stringere la vite.
9. Usare il CD *Operating System* per [installare il sistema operativo](#) sul computer.
10. Usare il CD *Drivers and Utilities* per [installare i driver e le utilità](#) sul computer.

🔧 **N.B.** Il CD Drivers and Utilities è opzionale e potrebbe non essere spedito con il computer.

Collegamento di un televisore al computer

Il computer è dotato di un connettore S-Video di uscita TV che consente di collegare un televisore. Usando un cavo S-Video o un cavo video composito reperibile in commercio, è possibile collegare il computer a un televisore in uno dei seguenti modi:

- Collegamento con cavo S-Video (per televisori con connettore S-Video per l'input)
- Video composito (per televisori con un solo ingresso video composito; utilizza anche il cavo adattatore di uscita TV composito)

N.B. I diagrammi per ogni collegamento sono presentati all'inizio di ogni sezione per facilitare la scelta del metodo da usare.

Il connettore audio sul lato del computer consente di collegare il computer a un televisore o a una periferica audio mediante un normale cavo audio reperibile in commercio.

Dopo aver collegato i cavi, consultare "[Attivazione delle impostazione dello schermo per il televisore](#)" per accertarsi che il computer riconosca e funzioni correttamente con il televisore.

Collegamento con cavo S-Video

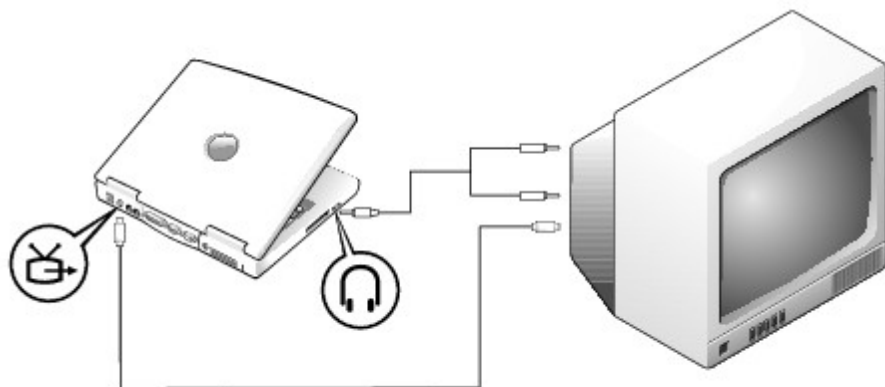

Prima di iniziare accertarsi che siano disponibili i seguenti cavi:

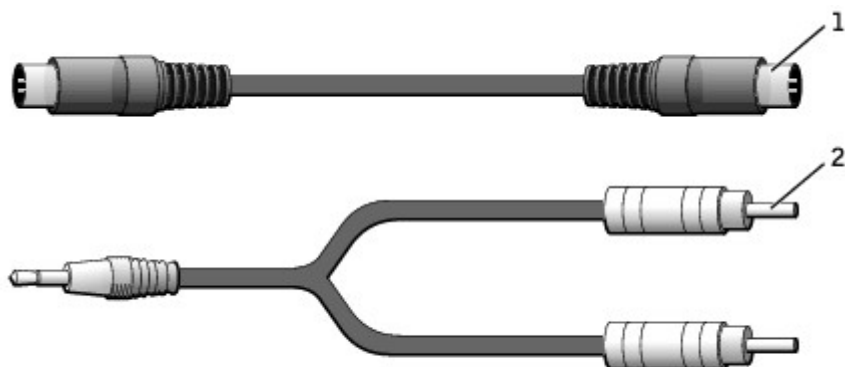

1	cavo S-Video
2	cavetto audio

1. Spegnerne il computer, il televisore e/o le periferiche audio da collegare.
2. Collegare un'estremità del cavo S-Video al connettore S-Video del computer.

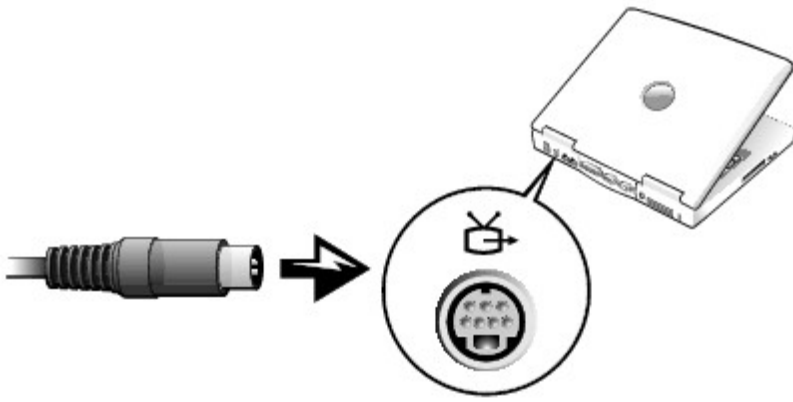

3. Collegare l'altra estremità del cavo S-Video al televisore.
4. Collegare il connettore singolo del cavo audio al connettore della cuffia sul computer.

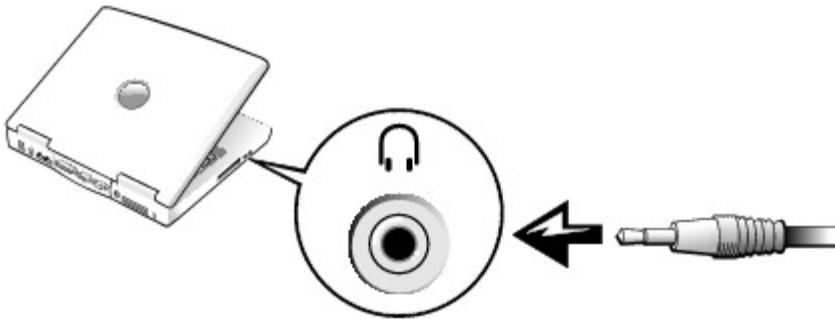

5. Collegare i due connettori RCA posti all'altra estremità del cavo audio ai connettori audio di ingresso del televisore o della periferica audio.
6. Accendere il televisore e le eventuali periferiche audio collegate, quindi accendere il computer.
7. Consultare "[Attivazione delle impostazione dello schermo per il televisore](#)" per accertarsi che il computer riconosca e funzioni correttamente con il televisore.

Collegamento con cavo video composito

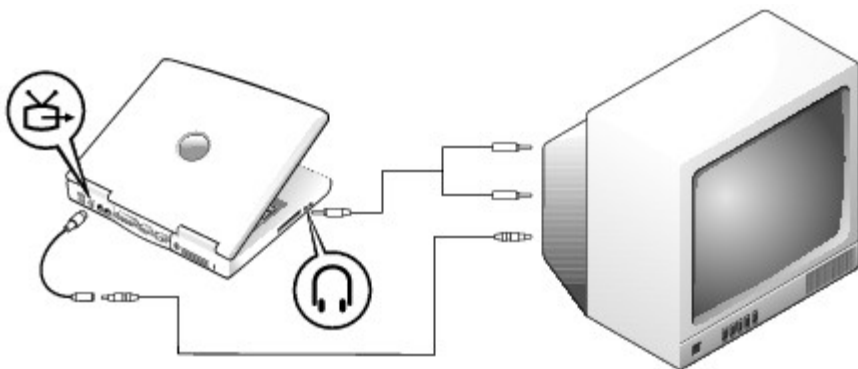

Per collegare il computer a un televisore dotato di un solo ingresso video composito, utilizzare un cavo dell'adattatore di uscita TV composito disponibile presso la Dell. Prima di iniziare accertarsi che siano disponibili i seguenti cavi:

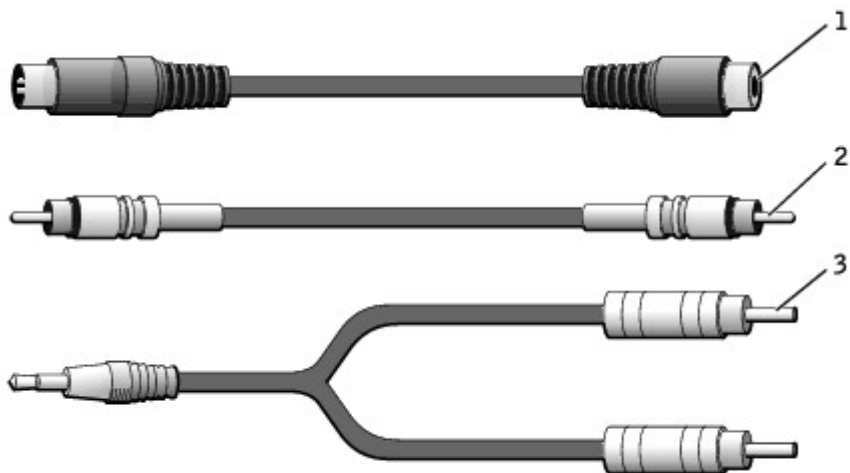

1	cavo dell'adattatore di uscita TV composito
2	cavo video composito
3	cavetto audio

1. Spegnere il computer, il televisore e/o le periferiche audio da collegare.
2. Collegare il cavo dell'adattatore di uscita TV composito al connettore S-Video di uscita TV del computer.

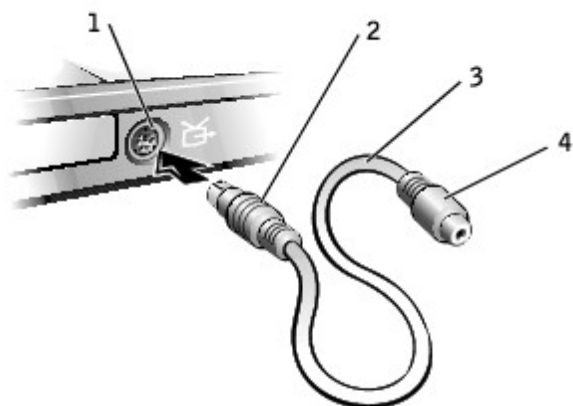

1	connettore S-Video di uscita TV
2	connettore S-Video
3	cavo dell'adattatore di uscita TV composito
4	connettore video composito

3. Collegare un'estremità del cavo video composito al connettore del cavo dell'adattatore di uscita TV composito.



4. Collegare l'altra estremità del cavo video composito al connettore video composito del televisore.
5. Collegare il connettore singolo del cavo audio al connettore della cuffia sul computer.

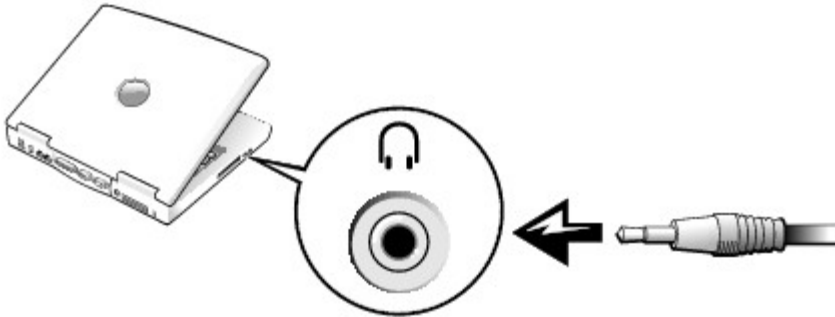

6. Collegare i due connettori RCA posti all'altra estremità del cavo audio ai connettori audio di ingresso del televisore o della periferica audio.

Attivazione delle impostazione dello schermo per il televisore

Controllore video integrato Intel UMA

 **N.B.** Accertarsi di aver collegato correttamente il televisore prima di attivare le impostazioni dello schermo.

1. Aprire la finestra **Pannello di controllo**.

In Microsoft® Windows® XP, fare clic sul pulsante **Start**, quindi fare clic sull'icona **Pannello di controllo**. In **Scegliere una categoria**, fare clic su **Aspetto e temi**.

In Windows 2000, fare clic sul pulsante **Start**, scegliere **Impostazioni**, quindi fare clic su **Pannello di controllo**.

2. Fare doppio clic sull'icona **Schermo**, selezionare la scheda **Impostazioni**, quindi fare clic su **Avanzate**.
3. Fare clic sulla scheda **Intel (R) Extreme Graphics** (Grafici estremi Intel).
4. Fare clic sul pulsante **Graphic Properties** (Proprietà grafiche).
5. Se si desidera utilizzare solo un televisore senza dover usare lo schermo del computer o altre opzioni di visualizzazione:
 - a. Nella nuova finestra, fare clic su **Television** (Televisione) in modo che appaia un marchio di spunta rosso al di sopra dell'icona della televisione.
 - b. Assicurarsi che le impostazioni siano corrette.
6. Se si desidera utilizzare una televisione e lo schermo del computer contemporaneamente:
 - a. Nella nuova finestra, fare clic su **Intel (R) Dual Display Clone** (Duplicazione dello schermo doppio Intel) ed accertarsi che uno dei dispositivi elencati sia la televisione.

- b. Fare clic su **Impostazioni periferica**.
 - c. Nella nuova finestra, assicurarsi che le impostazioni di risoluzione dello schermo siano corrette.
7. Fare clic su **Applica** per visualizzare le nuove impostazioni.

Uso del programma di installazione di sistema

- [Panoramica](#)
 - [Visualizzazione degli schermi del programma di installazione di sistema](#)
 - [Schermi del programma di installazione di sistema](#)
 - [Opzioni usate di frequente](#)
-

Panoramica

 **N.B.** Il sistema operativo può configurare automaticamente la maggior parte delle opzioni disponibili nel programma di installazione di sistema, ignorando le opzioni impostate nel programma stesso. Un'eccezione è rappresentata dall'opzione **External Hot Key** (Tasto di scelta rapida esterno), che è possibile attivare e disattivare soltanto dal programma di installazione di sistema. Per ulteriori informazioni sulla configurazione delle funzioni per il sistema operativo, vedere la *Guida in linea* o la Guida in linea e supporto tecnico di Microsoft® Windows®.

Il programma di installazione di sistema può essere usato:

- Per impostare o modificare le funzioni selezionabili dall'utente, ad esempio la password;
- Per verificare le informazioni di configurazione correnti del computer, quali la quantità di memoria di sistema.

Dopo avere configurato il computer, eseguire il programma di installazione di sistema per acquisire familiarità con le informazioni di configurazione e le impostazioni opzionali. Si consiglia di annotare le informazioni per riferimento futuro.

 **AVVISO:** La modifica di queste impostazioni è consigliabile solo agli utenti esperti o se è stata richiesta dal personale del supporto tecnico di Dell. Alcune modifiche possono compromettere il funzionamento del computer.

Visualizzazione degli schermi del programma di installazione di sistema

1. Accendere (o riavviare) il computer.
 2. Quando appare il logo DELL™, premere immediatamente <F2>. Se si attende troppo a lungo e viene visualizzato il logo di Windows, attendere la visualizzazione del desktop di Windows. Arrestare quindi il sistema e riprovare.
-

Schermi del programma di installazione di sistema

Gli schermi del programma di configurazione visualizzano le informazioni di configurazione e le impostazioni correnti per il computer. Le opzioni del programma di installazione di sistema sono elencate nella parte sinistra di ciascuno schermo. A destra di ogni opzione è visualizzato il valore o l'impostazione corrispondente. I valori visualizzati in bianco sullo schermo possono essere modificati. Le opzioni o i valori che non è possibile modificare, poiché vengono determinati dal sistema, sono visualizzati con luminosità inferiore.

Nell'angolo superiore destro dello schermo sono visualizzate le informazioni della guida relative all'opzione correntemente evidenziata, mentre nell'angolo inferiore destro sono visualizzate le informazioni relative al computer. Nella parte inferiore dello schermo sono riportati i tasti funzione per la configurazione del sistema.

Gli schermi contengono le seguenti informazioni:

- Configurazione del sistema

- Ordine di avvio
 - Impostazioni della configurazione di avvio e della periferica di inserimento nell'alloggiamento di espansione
 - Impostazioni della configurazione di base della periferica
 - Livello di carica della batteria
 - Impostazioni di protezione del sistema e della password del disco rigido
-

Opzioni usate di frequente

Per alcune opzioni è necessario riavviare il sistema per rendere effettive le nuove impostazioni.

Modifica della sequenza di avvio

La *sequenza di avvio* o *ordine di avvio* indica al computer le unità in cui cercare il software richiesto per avviare il sistema operativo. È possibile controllare la sequenza di avvio mediante la pagina **Boot Order** (Ordine di avvio) del programma di installazione di sistema.

In questa pagina viene visualizzato un elenco generale delle periferiche avviabili che possono essere installate nel computer, tra cui sono incluse le periferiche riportate di seguito:

- **Unità disco floppy**
- **Modular bay HDD** (Disco rigido nell'alloggiamento modulare)
- **Internal HDD** (Terza unità di avvio: disco rigido interno)
- **CD/DVD/CD-RW drive** (Unità CD/DVD/CD-RW)

Durante la procedura di avvio, il computer cerca i file di avvio del sistema operativo in ciascuna periferica abilitata, a partire dall'inizio dell'elenco. Quando vengono individuati i file, viene interrotta la ricerca e viene avviato il sistema operativo.

Per controllare le periferiche di avvio, selezionare (evidenziare) una periferica premendo il tasto freccia SU o freccia GIÙ, quindi attivare o disattivare la periferica o modificarne l'ordine nell'elenco.

- Per attivare o disattivare una periferica, evidenziare la voce e premere il tasto barra spaziatrice. Le voci attivate dell'elenco vengono visualizzate in bianco con un piccolo triangolo a sinistra, mentre le voci disattivate vengono visualizzate in blu o in un colore attenuato e senza alcun triangolo.
- Per riordinare una periferica nell'elenco, evidenziare la periferica, quindi premere <U> o <D> (non distingue tra maiuscole e minuscole) per spostare la periferica evidenziata su o giù.

Le modifiche apportate alla sequenza di avvio diventano effettive dopo il salvataggio e la chiusura del programma di installazione di sistema.

Esecuzione di un avvio temporaneo

È possibile impostare una sequenza di avvio temporanea senza dover accedere al programma di installazione di sistema. Questa procedura può inoltre essere usata per avviare il programma Dell Diagnostics dalla partizione dello strumento di diagnostica sul disco rigido.

1. Arrestare il sistema.

2. Collegare il computer a una presa elettrica.
3. Accendere il computer. Quando appare il logo DELL, premere <F12> immediatamente. Se si attende troppo a lungo e viene visualizzato il logo di Windows, attendere la visualizzazione del desktop di Windows. Arrestare quindi il sistema e riprovare.
4. Quando viene visualizzato l'elenco di periferiche di avvio, evidenziare la periferica dalla quale si desidera avviare e premere <Invio>.

L'avvio del computer verrà eseguito dall'unità selezionata.

Al successivo riavvio del computer verrà ripristinato l'ordine di avvio normale.

Modifica della modalità della stampante

Impostare l'opzione **Modalità Parallela** in base al tipo di stampante o periferica collegata al connettore della porta parallela. Per determinare quale modalità usare, consultare la documentazione fornita con la periferica.

Impostando **Modalità parallela** su **Disattivato**, la porta parallela e gli indirizzi LPT ad essa assegnati vengono disattivati, liberando l'interrupt relativo affinché sia utilizzabile da altre periferiche.

Modifica delle porte COM

L'opzione **Serial Port** (Porta seriale) consente di associare l'indirizzo COM della porta oppure di disattivare la porta seriale e il relativo indirizzo, liberando il relativo interrupt affinché sia utilizzabile da altre periferiche.

Attivazione del sensore a infrarossi

1. Accedere al programma di installazione di sistema.
 - a. Accendere il computer.
 - b. Quando appare il logo DELL, premere <F2>.
2. Premere <Alt><P> fino ad ubicare **Porta dati a infrarossi** sotto **Configurazione di base della periferica**.
3. Premere la freccia giù per evidenziare **Disattivato** accanto a **Porta dati a infrarossi**.
4. Premere la freccia destra per modificare l'impostazione e selezionare una porta COM.

Accertarsi che la porta COM selezionata sia diversa da quella assegnata al connettore della porta seriale.

5. Premere la freccia giù per selezionare **Infrared Mode** (Modalità infrarossi), quindi premere la freccia destra per modificare l'impostazione in **Fast IR** o **Slow IR**.

Si consiglia di usare **Fast IR**. Se la periferica a infrarossi non riesce a comunicare con il computer, spegnere il computer e ripetere i punti da 1 a 5 impostando l'opzione su **Slow IR**.

6. Premere <Esc> per salvare le modifiche ed uscire dal programma di installazione di sistema.

Se viene richiesto di riavviare il computer, fare clic su **Sì**.

7. Seguire le istruzioni visualizzate durante l'installazione del driver del sensore a infrarossi.
8. Al termine del processo di installazione fare clic su **Sì** per riavviare il computer.

Dopo l'attivazione, il sensore infrarossi può essere usato per stabilire un collegamento con una periferica a infrarossi. Per

configurare e usare una periferica a infrarossi, consultare la relativa documentazione e la *Guida in linea* di Windows.

Uso della batteria

- [Rendimento della batteria](#)
 - [Controllo del livello di carica della batteria](#)
 - [Carica della batteria](#)
 - [Rimozione della batteria](#)
 - [Rimozione e installazione della batteria di riserva](#)
 - [Installazione della batteria](#)
 - [Conservazione della batteria](#)
-

Rendimento della batteria

 **N.B.** Le batterie dei computer portatili sono incluse nella garanzia limitata del computer solo per il primo anno. Per maggiori informazioni sulla garanzia di Dell per il computer, consultare la *Guida alle informazioni sul prodotto o il documento di garanzia, su un foglio di carta separato, forniti con il computer.*

Per mantenere prestazioni ottimali e le impostazioni del BIOS, usare sempre il computer portatile Dell™ con la batteria principale installata. Usare una batteria per alimentare il computer quando non è collegato a una presa elettrica. Come dotazione standard viene fornita una batteria nell'apposito alloggiamento.

 **N.B.** Per ulteriori informazioni su come massimizzare l'autonomia della batteria, consultare "[Gestione del risparmio di energia](#)".

L'autonomia della batteria varia a seconda delle condizioni di funzionamento. Con un utilizzo medio, una singola batteria completamente carica ha un'autonomia compresa tra 3 e 4 ore. Per prolungare significativamente l'autonomia di funzionamento a batteria si può installare una seconda batteria opzionale nell'alloggiamento per moduli. Per ulteriori informazioni sulla batteria aggiuntiva, consultare "[Uso dell'alloggiamento per moduli](#)".

 **N.B.** L'autonomia della batteria (il tempo in cui la batteria si mantiene carica) diminuisce con il passare del tempo. A seconda della frequenza di utilizzo della batteria e delle condizioni in cui viene utilizzata, può essere necessario acquistare una nuova batteria nel corso della durata del computer.

 **N.B.** Si consiglia di collegare il computer a una presa elettrica quando si eseguono operazioni di scrittura su CD.

L'autonomia della batteria risulta notevolmente ridotta se si eseguono operazioni che comportano un alto consumo di energia. A titolo esemplificativo, di seguito sono elencate alcune di queste operazioni:

- Uso di unità ottiche, in particolare unità DVD e CD-RW
- Uso di dispositivi per comunicazioni senza fili, schede PC o periferiche USB
- Impostazione di valori elevati di luminosità dello schermo ed esecuzione di screen saver con grafica 3D o altri programmi che usano intensivamente le risorse del computer quali i giochi 3D
- Uso del computer in [modalità massime prestazioni](#)

È possibile [controllare il livello di carica della batteria](#) sul fondo del computer. È inoltre possibile impostare le opzioni di gestione del risparmio di energia in modo da ricevere un avviso quando il [livello di carica della batteria è basso](#).

 **ATTENZIONE:** L'uso di batterie incompatibili potrebbe provocare incendi o esplosioni. Sostituire la batteria esclusivamente con una compatibile acquistata da Dell. La batteria agli ioni di litio è progettata per l'uso con computer Dell™. Non installare batterie provenienti da altri computer.

 **ATTENZIONE:** Non gettare le batterie insieme ai rifiuti domestici. Quando la batteria non è più in grado di mantenere il livello di carica, contattare l'autorità locale preposta allo smaltimento dei rifiuti o l'ente per la protezione dell'ambiente per ottenere suggerimenti su come smaltire la batteria agli ioni di litio. Consultare le istruzioni per lo smaltimento della batteria nella *Guida alle informazioni sul prodotto*.

 **ATTENZIONE:** L'uso improprio della batteria potrebbe provocare incendi o bruciature. Non perforare, incenerire o disassemblare la batteria, né esporla a temperature superiori a 65 °C. Tenere la batteria lontano dalla portata dei bambini. Maneggiare con molta attenzione batterie danneggiate o dalle quali si è verificata una perdita. Nelle batterie danneggiate può verificarsi una perdita di elettroliti con conseguenti possibili lesioni personali o danni all'apparecchiatura.

Controllo del livello di carica della batteria

Il misuratore di alimentazione di Dell QuickSet, la finestra e l'icona  del misuratore di alimentazione di Microsoft® Windows®, l'indicatore del livello di carica della batteria, l'indicatore della capacità di carica della batteria e l'avviso livello di carica della batteria basso, forniscono informazioni sullo stato di carica della batteria.



Per ulteriori informazioni sul controllo della carica della batteria aggiuntiva, consultare "[Uso dell'alloggiamento per moduli](#)".

Misuratore di alimentazione di Dell QuickSet

Premere <Fn><F3> per visualizzare **Misuratore di alimentazione** di QuickSet.

Nella schermata **Misuratore alimentazione** sono visualizzati lo stato, il livello di carica e il tempo di completamento della carica per la batteria principale e la batteria aggiuntiva del computer.

Nella schermata **Misuratore alimentazione** sono visualizzate le seguenti icone:

	<ul style="list-style-type: none">• Il computer viene alimentato dalla batteria.• La batteria si sta scaricando o non è in uso.
	<ul style="list-style-type: none">• Il computer è collegato ad una presa elettrica ed è alimentato da una alimentazione c.a..• La batteria si sta ricaricando.
	<ul style="list-style-type: none">• Il computer è collegato ad una presa elettrica ed è alimentato da una alimentazione c.a..• La batteria si sta scaricando o caricando oppure non è in uso.

Per ulteriori informazioni su QuickSet, fare clic con il pulsante destro del mouse sull'icona  nella barra delle applicazioni, quindi fare clic su **Help** (Guida).

Misuratore di alimentazione di Microsoft Windows

Il misuratore di alimentazione di Windows indica il livello di carica residua della batteria. Per accedere al misuratore di alimentazione, fare doppio clic sull'icona  nella barra delle applicazioni. Per ulteriori informazioni sulla scheda **Misuratore alimentazione**, consultare "[Gestione del risparmio di energia](#)".

Se il computer è collegato a una presa elettrica, viene visualizzata l'icona .

Indicatore del livello di carica

Premere il pulsante di stato sull'indicatore del livello di carica per accendere gli indicatori che indicano il livello di carica.

Ciascun indicatore rappresenta circa il 20% della carica totale della batteria. Se, ad esempio, il livello di carica della batteria è pari all'80%, vi sono quattro indicatori accesi. Se non si accende alcun indicatore, significa che la batteria è scarica.



Indicatore della capacità di carica

L'autonomia della batteria dipende principalmente dal numero di volte che viene caricata. Dopo centinaia di cicli di carica e scarica, le batterie perdono parte della capacità di carica. Per verificare la capacità di carica della batteria, tenere premuto il pulsante di stato sull'indicatore del livello di carica della batteria per almeno 3 secondi. Se non si accende alcun indicatore, la batteria è in buone condizioni e possiede ancora oltre l'80% della capacità di carica originale. Ogni indicatore rappresenta una degradazione incrementale. Se si accendono cinque indicatori, significa che rimane meno del 60% della capacità di carica ed è consigliabile sostituire la batteria. Per ulteriori informazioni sull'autonomia della batteria, consultare "[Specifiche](#)".

Avviso livello di carica batteria basso

- ➡ **AVVISO:** Per evitare la perdita o il danneggiamento di dati, salvare il lavoro non appena viene emesso un avviso di batteria scarica. Collegare quindi il computer a una presa elettrica oppure installare una batteria aggiuntiva nell'alloggiamento per moduli. Se la batteria si scarica completamente, verrà attivata automaticamente la modalità sospensione.

L'avviso di batteria scarica viene emesso quando la batteria è scarica al 90% circa. Viene emesso un segnale acustico per indicare che l'autonomia residua della batteria è minima. Durante tale intervallo di tempo l'altoparlante emetterà periodicamente ulteriori segnali acustici. Se sono installate due batterie, l'avviso di batteria scarica indica che il livello di carica delle due batterie combinate è inferiore al 10%. Quando la batteria è quasi scarica, il computer entrerà in modalità sospensione. Per ulteriori informazioni sugli avvisi di livello di carica batterie basso, consultare "[Gestione del risparmio di energia](#)".

Carica della batteria

- 🔌 **N.B.** Con il computer spento, l'adattatore c.a. ricarica una batteria completamente scarica in circa 1 ora. Il tempo di carica risulta più lungo se il computer è acceso. La batteria può essere lasciata nel computer per tutto il tempo desiderato. I circuiti interni della batteria ne impediscono il sovraccarico.

Quando si collega il computer a una presa elettrica oppure si installa una batteria in un computer collegato a una presa elettrica, viene automaticamente eseguito il controllo del livello di carica e della temperatura della batteria. Se necessario, l'adattatore c.a. carica la batteria e la mantiene carica.

Se la temperatura della batteria è elevata a causa dell'utilizzo o perché si trova in un ambiente caldo, la ricarica potrebbe non avere luogo quando si collega il computer ad una presa elettrica.

Scollegare il computer dalla presa elettrica, quindi lasciare raffreddare il computer e la batteria finché non raggiungono la temperatura ambiente. Collegare quindi il computer a una presa elettrica per continuare a caricare la batteria.

Per ulteriori informazioni sulla risoluzione dei problemi relativi alla batteria, consultare "[Problemi relativi all'alimentazione](#)".

Rimozione della batteria

⚠ ATTENZIONE: Prima di eseguire le procedure descritte di seguito, leggere e seguire le istruzioni di sicurezza nella *Guida alle informazioni sul prodotto*.

Per ulteriori informazioni sulla rimozione della batteria aggiuntiva, consultare "[Uso dell'alloggiamento per moduli](#)".

⚠ ATTENZIONE: Prima di eseguire queste procedure, spegnere il computer, scollegarlo dalla presa elettrica e scollegare il modem dallo spinotto a muro della linea telefonica.

➡ AVVISO: Per computer con più di 1024 MB, è necessario sostituire la batteria con il computer in modalità di [sospensione](#) o [spegnimento](#).

➡ AVVISO: Per computer con un massimo di 1024 MB di memoria, se si sceglie di sostituire la batteria con il computer in [modalità standby](#), si dispone fino a 30 secondi per completare la sostituzione della batteria prima che il computer si spenga e perda eventuali dati non salvati.

1. Assicurarsi che il computer sia spento e scollegato dalla presa elettrica e che il modem sia scollegato dallo spinotto a muro della linea telefonica.
2. Se il computer è collegato a una periferica di inserimento nell'alloggiamento di espansione (inserita), è necessario scollegarlo. Per istruzioni, consultare la documentazione fornita con la periferica di inserimento nell'alloggiamento di espansione.
3. Fare scorrere e trattenere la chiusura a scatto dell'alloggiamento della batteria situato sotto il computer, quindi estrarre la batteria dall'alloggiamento.



Rimozione e installazione della batteria di riserva

⚠ ATTENZIONE: Prima di eseguire le procedure descritte di seguito, leggere e seguire le istruzioni di sicurezza nella *Guida alle informazioni sul prodotto*.

1. [Rimuovere la batteria.](#)
2. Rimuovere il coperchio della batteria di riserva.



3. Estrarre la batteria di riserva dall'alloggiamento e scollegarne il cavo dal connettore.

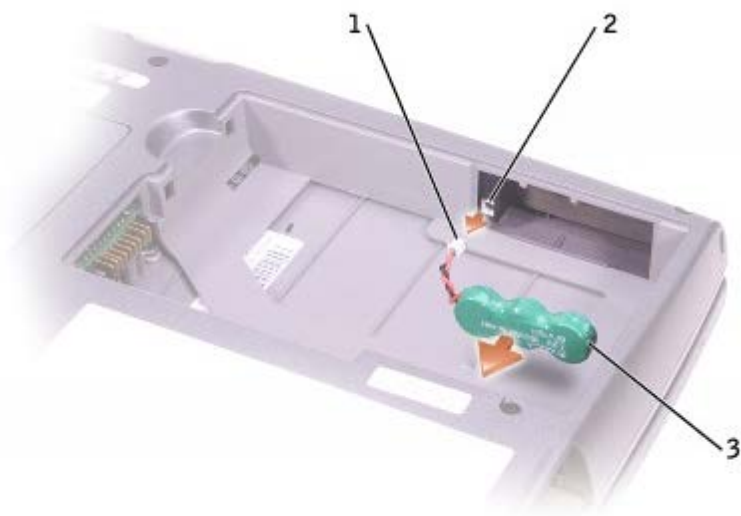

1	cavo della batteria di riserva
2	connettore
3	batteria di riserva

4. Collegare il cavo della batteria di riserva al connettore nell'alloggiamento della batteria di riserva.
5. Sistemare la batteria di riserva nell'alloggiamento e riporre il coperchio della batteria di riserva.



Installazione della batteria

⚠ ATTENZIONE: Prima di eseguire le procedure descritte di seguito, leggere e seguire le istruzioni di sicurezza nella *Guida alle informazioni sul prodotto*.

Fare scorrere la batteria nell'alloggiamento fino a quando la chiusura a scatto scatta in posizione.

Per ulteriori informazioni sull'installazione della batteria aggiuntiva, consultare "[Uso dell'alloggiamento per moduli](#)".

Conservazione della batteria

Se non si intende usare il computer per un certo periodo di tempo, rimuovere la batteria. Una batteria si scarica se non la si usa per un periodo prolungato, pertanto occorre [ricaricarla](#) completamente prima di usarla.

Uso dello schermo

- [Regolazione della luminosità](#)
 - [Visualizzazione dell'immagine su un altro schermo](#)
 - [Impostazione della risoluzione dello schermo](#)
-

Regolazione della luminosità

Quando il computer Dell™ è alimentato a batteria, per risparmiare energia è possibile impostare la luminosità al livello più basso in grado di assicurare una visualizzazione adeguata usando i [tasti di scelta rapida per lo schermo](#) appropriati.

Il **Misuratore di luminosità** di Dell QuickSet indica l'impostazione di luminosità corrente per lo schermo. Fare clic con il pulsante destro del mouse sull'icona  sulla barra delle applicazioni per visualizzare o nascondere il **Misuratore di luminosità**.



1 Misuratore di luminosità

- ✎ **N.B.** Per impostazione predefinita, il **Misuratore di luminosità** viene visualizzato nell'angolo inferiore destro dello schermo. Se si desidera visualizzare il misuratore in una posizione diversa, fare clic su di esso e trascinarlo nella nuova posizione. Alla successiva attivazione il misuratore apparirà in tale posizione.
- ✎ **N.B.** I tasti di scelta rapida per la luminosità hanno effetto solo sullo schermo del computer portatile e non su eventuali monitor collegati al computer portatile o alla periferica di inserimento nell'alloggiamento di espansione. Se il computer è in modalità **solo CRT** e si prova a modificare il livello di luminosità, il **Misuratore di luminosità** verrà visualizzato ma non sarà possibile modificare il livello di luminosità sul monitor.

È possibile visualizzare o nascondere il **Misuratore di luminosità** dal menu della barra delle applicazioni di QuickSet. Quando l'indicatore è attivato, regolare la luminosità premendo i tasti riportati di seguito:

- Premere <Fn> tasto freccia SU per aumentare la luminosità solo sullo schermo integrato (non su un monitor esterno).
- Premere <Fn> tasto freccia GIÙ per diminuire la luminosità solo sullo schermo integrato (non su un monitor esterno).

Per ulteriori informazioni su QuickSet, fare clic con il pulsante destro del mouse sull'icona  sulla barra delle applicazioni, quindi fare clic su **Help** (Guida).

Visualizzazione dell'immagine su un altro schermo

Se, quando viene avviato, il computer è collegato a una periferica esterna accesa (ad esempio, un monitor esterno o un proiettore), l'immagine può essere visualizzata sullo schermo oppure su tale periferica.

Premere <Fn><F8> per visualizzare l'immagine video solo sullo schermo integrato, sullo schermo integrato e su un monitor CRT esterno simultaneamente, solo su un monitor CRT esterno, sullo schermo integrato e su un monitor DVI esterno simultaneamente o solo su un monitor DVI esterno.

- ✎ **N.B.** Non è possibile utilizzare <Fn><F8> per cambiare la visualizzazione dell'immagine video tra lo schermo integrato

ed un dispositivo S-Video esterno.

Impostazione della risoluzione dello schermo

Per visualizzare un programma a una risoluzione specifica, il controllore video e lo schermo devono entrambi supportare il programma e i [driver video necessari devono essere installati](#).

Prima di modificare qualsiasi impostazione predefinita dello schermo, annotare le impostazioni predefinite per riferimento futuro.

 **N.B.** Usare solo i driver video installati da Dell, progettati per offrire le migliori prestazioni con il sistema operativo preinstallato.

Se si seleziona una risoluzione o una tavolozza dei colori non supportata dallo schermo, le impostazioni vengono automaticamente impostate sui valori più vicini.

 **N.B.** Aumentando la risoluzione, il testo e le icone sullo schermo appariranno più piccoli.

Se la risoluzione video impostata è superiore a quella supportata dallo schermo, viene attivata la *modalità di visualizzazione a riquadri*. In tale modalità la schermata viene visualizzata solo parzialmente. Ad esempio, la barra delle applicazioni che solitamente è visualizzata nella parte inferiore del desktop potrebbe non essere più visibile. Per visualizzare il resto della schermata, usare il touchpad per scorrere il riquadro verso l'alto, verso il basso, a sinistra o a destra.

 **AVVISO:** È possibile danneggiare il monitor esterno se si usa una frequenza di aggiornamento non supportata. Prima di regolare la frequenza di aggiornamento sul monitor esterno, consultare la guida dell'utente relativa al monitor.

Microsoft® Windows® XP

1. Fare clic sul pulsante **Start**, quindi su **Pannello di controllo**.
2. In **Scegliere una categoria**, fare clic su **Aspetto e temi**.
3. In **Scegliere un'operazione...**, fare clic sull'area che si desidera modificare oppure in **o un'icona del Pannello di controllo** fare clic su **Schermo**.
4. Provare diverse impostazioni per **Colori** e **Risoluzione dello schermo**.

Windows 2000

1. Fare clic sul pulsante **Start**, scegliere **Impostazioni**, quindi **Pannello di controllo**.
2. Fare doppio clic sull'icona **Schermo**, quindi selezionare la scheda **Impostazioni**.
3. Impostare valori diversi per **Colori** e **Area dello schermo**.

Uso della tastiera e del touchpad

- [Tastierino numerico](#)
 - [Tasti di scelta rapida](#)
 - [Touchpad](#)
 - [Personalizzazione del touchpad](#)
-

Tastierino numerico







 **N.B.** Se si collega una tastiera o un tastierino esterno al computer, il tastierino incorporato viene disattivato.

Il tastierino numerico funziona come quello di una tastiera esterna. A ogni tasto del tastierino sono assegnate più funzioni. I numeri e i simboli del tastierino sono contrassegnati in blu nella parte destra dei tasti stessi. Per digitare un numero o un simbolo, attivare il tastierino, tenere premuto <Fn> e premere il tasto desiderato.

- Per attivare il tastierino, premere <Num Lk>. L'indicatore  indica che il tastierino è attivo.
 - Per disattivare il tastierino, premere nuovamente <Num Lk>.
-

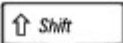
Tasti di scelta rapida

Funzioni del sistema

  	Aprire la finestra Task Manager Windows .
	Attiva e disattiva il tastierino numerico (solo su una tastiera esterna).
 	Attiva e disattiva il BLOC SCORR



Batteria

	Visualizza il Misuratore di alimentazione di Dell™ QuickSet .
--	---

Cassetto dell'unità CD o DVD

	Espelle il cassetto dall'unità.
--	---------------------------------

Funzioni dello schermo

	Visualizza l'immagine sullo schermo successivo secondo la sequenza solo sullo schermo integrato, sullo schermo integrato e su un monitor CRT esterno simultaneamente, solo su un monitor CRT esterno, sullo schermo integrato e su un monitor DVI esterno simultaneamente e solo su un monitor DVI esterno.
	Aumenta la luminosità solo dello schermo integrato (non del monitor esterno).
	Riduce la luminosità solo dello schermo integrato (non del monitor esterno).

Radio (comprese le reti senza fili e Bluetooth™)



	Attiva e disattiva la comunicazione radio, comprese le reti senza fili e Bluetooth.
--	---

Gestione del risparmio di energia

	Attiva la modalità di gestione del risparmio di energia selezionata. È possibile programmare questo tasto di scelta rapida nella scheda Avanzate della finestra Proprietà-Opzioni risparmio energia .
--	--













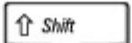

Funzioni degli altoparlanti

Se gli altoparlanti non emettono alcun suono, premere <Fn><Fine> e regolare il volume.

	Aumenta il volume degli altoparlanti integrati e degli eventuali altoparlanti esterni collegati.
	Diminuisce il volume degli altoparlanti integrati e degli eventuali altoparlanti esterni collegati.
	Attiva e disattiva gli altoparlanti integrati e gli eventuali altoparlanti esterni collegati.



Funzioni del tasto logo Microsoft® Windows®

 	Riduce a icona tutte le finestre aperte
  	Ripristina la posizione e la dimensione delle finestre
 	Apri Esplora risorse
 	Apri la finestra di dialogo Esegui
 	Apri la finestra di dialogo Risultati ricerca
  	Se il computer è connesso a una rete, apre la finestra di dialogo Risultati ricerca - Computer
 	Apri la finestra di dialogo Proprietà del Sistema

Per regolare il funzionamento della tastiera, ad esempio la velocità di ripetizione, aprire il Pannello di controllo, fare clic su **Stampanti e altro hardware**, quindi su **Tastiera** (*per Windows XP*) o fare doppio clic sull'icona **Tastiera** (*per Windows 2000*).

Touchpad

Il touchpad rileva la pressione esercitata dal dito e la direzione impressa, consentendo così di spostare il puntatore sullo schermo. Il touchpad e i pulsanti del touchpad si usano come un mouse.

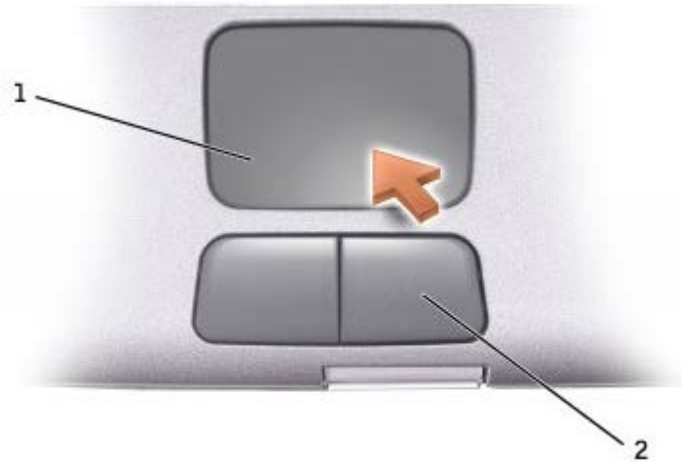

1	touchpad
2	pulsanti del touchpad

- Per spostare il puntatore, fare scorrere leggermente un dito sul touchpad.
- Per selezionare un oggetto, toccare la superficie del touchpad o utilizzare il pollice per premere il pulsante sinistro del touchpad.
- Per selezionare e spostare un oggetto tramite trascinamento, posizionare il puntatore sull'oggetto, quindi toccare il touchpad nella sequenza giù, su, giù. In corrispondenza del secondo movimento giù, lasciare il dito a contatto con il touchpad e trascinare l'oggetto selezionato facendo scorrere il dito sulla superficie.
- Per fare doppio clic su un oggetto, posizionare il puntatore su di esso e toccare il touchpad o il pulsante sinistro del touchpad due volte.

Personalizzazione del touchpad

È possibile disattivare il touchpad o modificarne le impostazioni tramite l'utilizzo della finestra **Proprietà Mouse**.

1. In *Windows XP*, aprire il Pannello di controllo, fare clic su **Stampanti e altro hardware**, quindi fare clic su **Mouse**.

In Windows 2000, aprire il Pannello di controllo e fare doppio clic sull'icona **Mouse**.

2. Nella finestra **Proprietà - Mouse** eseguire le seguenti operazioni:
 - Fare clic sulla scheda **Selezione dispositivo** per disattivare il touchpad.
 - Fare clic sulla scheda **Puntatore** per regolare le impostazioni del touchpad.

3. Selezionare le impostazioni desiderate, quindi fare clic su **Applica**.
4. Fare clic su **OK** per salvare le impostazioni e chiudere la finestra.

Reinstallazione del software

- [Reinstallazione dei driver e delle utilità](#)
 - [Risoluzione delle incompatibilità software e hardware](#)
 - [Uso di Ripristino configurazione di sistema di Microsoft® Windows® XP](#)
 - [Reinstallazione di Windows® XP](#)
 - [Reinstallazione di Windows 2000](#)
-

Reinstallazione dei driver e delle utilità

Dell fornisce il computer con i driver e le utilità già installati, pertanto non è necessaria alcuna ulteriore installazione o configurazione.

- ➡ **AVVISO:** Il CD *Drivers and Utilities* può contenere driver per sistemi operativi diversi da quello installato sul computer. Assicurarsi che il software da installare sia appropriato per il sistema operativo in uso.

Per reinstallare i driver per periferiche opzionali, quali periferiche per la comunicazione senza fili e unità DVD, può rivelarsi utile usare il CD e la documentazione forniti con tali periferiche.

- ➡ **AVVISO:** Il sito Web del supporto tecnico di Dell, all'indirizzo support.dell.com, e il CD *Drivers and Utilities* forniscono i driver approvati per i computer Dell™. Se si installano driver provenienti da altre fonti, è possibile che il computer non funzioni correttamente.

- ✍ **N.B.** Il CD *Drivers and Utilities* è opzionale e potrebbe non essere spedito con il computer.

Per reinstallare un driver o un'utilità dal CD *Drivers and Utilities*, seguire la procedura descritta.

1. Salvare e chiudere eventuali file aperti e uscire da tutte le applicazioni in esecuzione.
2. Inserire il CD *Drivers and Utilities* nell'unità.

Nella maggior parte dei casi, il CD viene eseguito automaticamente. In caso contrario, aprire Esplora risorse di Microsoft® Windows®, fare clic sulla cartella dell'unità CD per visualizzare il contenuto del CD, quindi fare clic sul file **autorcd.exe**. Quando si esegue il CD per la prima volta è possibile che venga richiesto di installare i file di configurazione. Per continuare, fare clic su **OK** e seguire le istruzioni visualizzate.

3. Dal menu a discesa **Lingua** sulla barra degli strumenti, selezionare la lingua da usare (se disponibile) per il driver o l'utilità.

Verrà visualizzata la finestra di benvenuto.

4. Fare clic su **Avanti**. Il CD avvia automaticamente la scansione dell'hardware allo scopo di rilevare i driver e le utilità usati dal computer.

Al termine della scansione dell'hardware avviata dal CD, si possono rilevare anche utilità e driver aggiuntivi. Nell'area **Criteri di ricerca**, selezionare le categorie appropriate dai menu a discesa **Modello del sistema**, **Sistema operativo** e **Argomento**.

Verrà visualizzato uno o più collegamenti alle utilità e ai driver specifici usati dal computer.

5. Per visualizzare informazioni sul driver o sull'utilità da installare, fare clic sul relativo collegamento.
6. Fare clic sul pulsante **Installa**, se presente, per avviare l'installazione del driver o dell'utilità. Dalla schermata di benvenuto, seguire le istruzioni visualizzate per completare l'installazione.

Se il pulsante **Installa** non è presente, l'installazione automatica non è disponibile. Per istruzioni sull'installazione, consultare la procedura appropriata descritta nelle sottosezioni seguenti oppure fare clic su **Estrai**, seguire le istruzioni di estrazione e leggere il file Leggimi.

Se viene chiesto di indicare il percorso dei file del driver, fare clic sulla directory del CD nella schermata di informazioni sul driver per visualizzare i file ad esso associati.

Reinstallazione manuale dei driver per Windows XP

 **N.B.** In caso di installazione di un driver per un sensore a infrarossi, prima di procedere con l'installazione del driver è necessario innanzitutto attivare il sensore a infrarossi nel programma di installazione di sistema.

1. Dopo avere estratto i file del driver sul disco rigido come precedentemente descritto, fare clic sul pulsante **Start**, scegliere **Impostazioni**, quindi fare clic su **Pannello di controllo**. Fare clic sul pulsante **Start**, quindi fare clic con il pulsante destro del mouse su **Risorse del computer**.
2. Fare clic su **Proprietà**.
3. Selezionare la scheda **Hardware**, quindi fare clic su **Gestione periferiche**.
4. Fare doppio clic sul tipo di periferica per cui si desidera installare il driver, ad esempio **Modem** o **Dispositivi a infrarossi**.
5. Fare doppio clic sul nome della periferica di cui si desidera installare il driver.
6. Selezionare la scheda **Driver**, quindi fare clic su **Aggiorna driver**.
7. Selezionare **Installa da un elenco o percorso specifico (per utenti esperti)**, quindi fare clic su **Avanti**.
8. Fare clic sul pulsante **Sfoglia** e selezionare il percorso sul disco rigido in cui in precedenza sono stati estratti i file del driver.
9. Quando viene visualizzato il nome del driver appropriato, fare clic su **Avanti**.
10. Fare clic su **Fine** e riavviare il sistema.

Uso di Ripristino driver di periferica di Windows XP

Ripristino driver di periferica di Windows XP consente di ripristinare la versione precedentemente installata di un driver di periferica, se dopo l'installazione del nuovo driver di periferica il sistema diventa instabile. Nell'eventualità che non sia possibile reinstallare il driver tramite il processo Ripristino driver di periferica, usare [Ripristino configurazione di sistema](#) per ripristinare la configurazione di sistema precedente all'installazione del nuovo driver di periferica. Per usare Ripristino driver di periferica, seguire la procedura descritta.

1. Fare clic sul pulsante **Start**, quindi fare clic con il pulsante destro del mouse su **Risorse del computer**.
2. Fare clic su **Proprietà**.
3. Selezionare la scheda **Hardware**, quindi fare clic su **Gestione periferiche**.
4. Nella finestra **Gestione periferiche** fare clic con il pulsante destro del mouse sulla periferica per cui si è installato il nuovo driver, quindi scegliere **Proprietà**.
5. Selezionare la scheda **Driver**.
6. Fare clic su **Ripristina driver**.

Reinstallazione manuale dei driver per Windows 2000

 **N.B.** In caso di installazione di un driver per una periferica a infrarossi, prima di procedere con l'installazione del driver è necessario innanzitutto attivare il sensore a infrarossi nel programma di installazione di sistema.

1. Dopo avere estratto i file del driver sul disco rigido come precedentemente descritto, fare clic sul pulsante **Start**, scegliere **Impostazioni**, quindi fare clic su **Pannello di controllo**.

2. Fare doppio clic sull'icona **Sistema**.
 3. Selezionare la scheda **Hardware**.
 4. Selezionare la scheda **Gestione periferiche**.
 5. Fare doppio clic sul tipo di periferica per cui si desidera installare il driver, ad esempio **Modem** o **Dispositivi a infrarossi**.
 6. Fare doppio clic sul nome della periferica.
 7. Selezionare la scheda **Driver**, quindi fare clic su **Aggiorna driver**.
 8. Fare clic su **Avanti**.
 9. Assicurarsi che l'opzione **Cerca un driver adatto alla periferica (scelta consigliata)** sia selezionata, quindi fare clic su **Avanti**.
 10. Assicurarsi che la casella di controllo **Specificare un percorso** sia selezionata e che tutte le altre caselle di controllo siano deselezionate, quindi fare clic su **Avanti**.
 11. Fare clic sul pulsante **Sfoggia** per selezionare il percorso sul disco rigido in cui in precedenza sono stati estratti i file del driver.
 12. Quando viene visualizzato il nome del driver appropriato, fare clic su **Avanti**.
 13. Fare clic su **Fine** e riavviare il sistema.
-

Risoluzione delle incompatibilità software e hardware

Nei sistemi operativi Microsoft® Windows® XP e Windows 2000 si può verificare un conflitto su una linea di richiesta interrupt (IRQ) se una periferica non viene rilevata durante l'installazione del sistema operativo o se la periferica viene rilevata ma non configurata in modo corretto. Per verificare la presenza di linee IRQ in conflitto sul computer, seguire la procedura descritta nella sottosezione corrispondente al sistema operativo in uso.

Windows XP

1. Fare clic sul pulsante **Start**, quindi su **Pannello di controllo**.
2. Fare clic su **Prestazioni e manutenzione**, quindi fare clic su **Sistema**.
3. Selezionare la scheda **Hardware**, quindi fare clic su **Gestione periferiche**.
4. Nell'elenco della scheda **Gestione periferiche** verificare la presenza di conflitti tra periferiche.

I conflitti sono segnalati da un punto esclamativo giallo (!) accanto alla periferica in conflitto o da una X rossa se la periferica è stata disattivata.

5. Fare doppio clic su una delle periferiche in conflitto elencate per visualizzare la relativa finestra **Proprietà**, in modo da determinare quali impostazioni è necessario riconfigurare o rimuovere da Gestione periferiche.
6. Risolvere tali conflitti prima di controllare periferiche specifiche.
7. Fare doppio clic sul tipo di periferica che non funziona correttamente per espandere la struttura dell'elenco nella scheda **Gestione periferiche**.
8. Fare doppio clic sull'icona della periferica specifica.

Verrà visualizzata la finestra **Proprietà** della periferica.

Se è presente una linea IRQ in conflitto, la casella di gruppo **Stato periferica** della finestra **Proprietà** indica le periferiche che usano la stessa linea IRQ.

9. Risolvere eventuali conflitti sulla linea IRQ.

È anche possibile usare l'utilità Risoluzione dei problemi dell'hardware di Windows XP. Per accedere all'utilità, fare clic sul pulsante **Start**, quindi scegliere **Guida in linea e supporto tecnico**. Digitare *risoluzione dei problemi dell'hardware* nella casella di testo **Cerca**, quindi fare clic sulla freccia per avviare la ricerca. Fare clic su **Risoluzione dei problemi relativi all'hardware** nell'elenco **Risultati ricerca**. Nell'elenco **Risoluzione dei problemi relativi all'hardware** fare clic su **Risoluzione di un conflitto hardware nel computer**, quindi fare clic su **Avanti**.

Windows 2000

1. Fare clic sul pulsante **Start**, scegliere **Impostazioni**, quindi **Pannello di controllo**.
2. Fare doppio clic sull'icona **Sistema**.
3. Selezionare la scheda **Hardware**.
4. Selezionare la scheda **Gestione periferiche**.
5. Fare clic su **Visualizza**, quindi su **Risorse per connessione**.
6. Fare doppio clic su **Livello di interrupt (IRQ)** per visualizzare le assegnazioni degli IRQ.

I conflitti sono segnalati da un punto esclamativo giallo (!) accanto alla periferica in conflitto o da una X rossa se la periferica è stata disattivata.

7. Fare doppio clic su una delle periferiche in conflitto elencate per visualizzare la relativa finestra **Proprietà**, in modo da determinare quali impostazioni è necessario riconfigurare o rimuovere da Gestione periferiche. Risolvere tali conflitti prima di controllare periferiche specifiche.
8. Fare doppio clic sul tipo di periferica che non funziona correttamente per espandere la struttura dell'elenco nella scheda **Gestione periferiche**.
9. Fare doppio clic sull'icona della periferica specifica.

Verrà visualizzata la finestra **Proprietà** della periferica.

Se è presente una linea IRQ in conflitto, la casella di gruppo **Stato periferica** della finestra **Proprietà** indica le periferiche che usano la stessa linea IRQ.

10. Risolvere eventuali conflitti sulla linea IRQ.

È anche possibile usare l'utilità Risoluzione dei problemi hardware di Windows 2000. Per accedere all'utilità, fare clic sul pulsante **Start**, quindi scegliere **Guida in linea**. Fare clic su **Risoluzione dei problemi e manutenzione** nella scheda **Sommario**, fare clic su **Risoluzione dei problemi relativi a Windows 2000**, quindi fare clic su **Hardware**. Nell'elenco **Risoluzione dei problemi relativi all'hardware** fare clic su **Risoluzione di un conflitto hardware nel computer**, quindi fare clic su **Avanti**.

Uso di Ripristino configurazione di sistema di Microsoft® Windows®

Il sistema operativo Microsoft Windows XP fornisce l'utilità Ripristino configurazione di sistema che consente di ripristinare una precedente configurazione operativa del computer a seguito di modifiche all'hardware o al software, tra cui nuovo hardware o installazione di programmi, o alle impostazioni di sistema che hanno reso il computer instabile. È inoltre possibile annullare l'ultimo *ripristino della configurazione di sistema*.

Ripristino configurazione di sistema crea automaticamente punti di arresto del sistema. È possibile anche creare i propri punti di arresto creando dei *punti di ripristino*. Per limitare lo spazio su disco usato, i punti di ripristino meno recenti vengono automaticamente eliminati in maniera definitiva.

Per risolvere un problema relativo al sistema operativo, è possibile usare Ripristino configurazione di sistema in Modalità provvisoria o normale per ripristinare una precedente configurazione operativa del computer.

Se si usa Ripristino configurazione di sistema per ripristinare il computer a una configurazione precedente, i file personali memorizzati nella cartella **Documenti**, i file di dati o i messaggi di posta elettronica non vengono persi. Se si ripristina il computer a una configurazione precedente all'installazione di un determinato programma, i file dei dati di tale programma non vengono persi, ma è necessario installare nuovamente tale programma.

➡ **AVVISO:** È importante eseguire regolarmente la copia di riserva di tutti i file di dati. Ripristino configurazione di sistema non monitora le modifiche apportate ai file di dati dell'utente, né ne consente il ripristino. Nell'eventualità che i dati originali sul disco rigido vengano involontariamente cancellati, sovrascritti o non sia più possibile accedervi a causa di un guasto al disco rigido, è necessario disporre di un backup dei file per potere ripristinare i dati persi o danneggiati.

Quando si riceve il computer, Ripristino configurazione di sistema è attivato. Tuttavia, se si installa nuovamente Windows XP con meno di 200 MB di spazio libero sul disco rigido, Ripristino configurazione di sistema viene automaticamente disattivato. Prima di usare Ripristino configurazione di sistema, verificare che sia attivato seguendo la procedura descritta.

1. Fare clic sul pulsante **Start** e scegliere **Pannello di controllo**.
2. Fare clic su **Prestazioni e manutenzione**.
3. Fare clic su **Sistema**.
4. Selezionare la scheda **Ripristino configurazione di sistema**.
5. Accertarsi che l'opzione **Disattiva Ripristino configurazione di sistema** non sia selezionata.

Creazione di un punto di ripristino

In Windows XP è possibile creare un punto di ripristino manualmente oppure tramite la procedura guidata.

Uso del Ripristino guidato

Per usare la procedura guidata, fare clic sul pulsante **Start**, scegliere pulsante **Guida in linea e supporto tecnico**, fare clic su **Ripristino configurazione di sistema**, quindi seguire le istruzioni visualizzate nella finestra **Procedura guidata di ripristino configurazione di sistema**. Se si è collegati come amministratore o come utente con diritti di amministratore, è possibile creare un punto di ripristino e assegnarvi un nome.

Creazione manuale di un punto di ripristino

1. Fare clic sul pulsante **Start**, scegliere **Tutti i programmi® Accessori® Utilità di sistema**, quindi fare clic su **Ripristino configurazione di sistema**.
2. Fare clic su **Creazione punto di ripristino**.
3. Fare clic su **Avanti**.
4. Immettere un nome per il nuovo punto di ripristino nel campo **Descrizione punto di ripristino**.

La data e l'ora di creazione verranno automaticamente aggiunte alla descrizione del nuovo punto di ripristino.

5. Fare clic su **Crea**.
6. Fare clic su **OK**.

Ripristino del computer a una configurazione operativa precedente

Se si verifica un problema in seguito all'installazione di un driver di periferica, si consiglia di provare a usare la funzionalità [Ripristino driver di periferica](#). Se l'uso di Ripristino driver di periferica non risolve il problema, usare Ripristino configurazione di sistema.

➡ **AVVISO:** Salvare e chiudere tutti i file aperti e uscire da tutti i programmi in esecuzione prima di ripristinare il computer a una configurazione precedente. Non modificare, aprire o eliminare alcun file o programma prima che il sistema venga completamente ripristinato.

1. Fare clic sul pulsante **Start**, scegliere **Tutti i programmi® Accessori® Utilità di sistema**, quindi fare clic su **Ripristino configurazione di sistema**.
2. Accertarsi che l'opzione **Ripristina uno stato precedente del computer** sia selezionata, quindi fare clic su **Avanti**.
3. Selezionare dal calendario la data a cui si desidera ripristinare la configurazione del computer.

Nella finestra **Selezionare un punto di ripristino** è disponibile un calendario in cui sono riportati i punti di ripristino tra cui è possibile selezionare quello desiderato. Se per una data è disponibile un punto di ripristino, tale data viene visualizzata in grassetto.

4. Selezionare un punto di ripristino, quindi fare clic su **Avanti**.

Se per una data è disponibile un solo punto di ripristino, questo verrà automaticamente selezionato. Se, invece, sono disponibili due o più punti di ripristino, è necessario fare clic su quello desiderato.

➡ **AVVISO:** Salvare e chiudere tutti i file aperti e uscire da tutti i programmi in esecuzione. Non modificare, aprire o eliminare alcun file o programma prima che il sistema venga completamente ripristinato.

5. Fare clic su **Avanti**.

In Windows XP, al termine della raccolta dei dati, verrà visualizzato il messaggio **Ripristino completato** e il computer verrà quindi automaticamente riavviato.

6. Al riavvio del computer, fare clic su **OK**.

Per ripristinare il sistema a una configurazione diversa, è possibile ripetere la procedura usando un altro punto di ripristino oppure annullare il ripristino.

Annullamento dell'ultimo ripristino

➡ **AVVISO:** Salvare e chiudere tutti i file aperti e uscire da tutti i programmi in esecuzione. Non modificare, aprire o eliminare alcun file o programma prima che il sistema venga completamente ripristinato.

1. Fare clic sul pulsante **Start**, scegliere **Tutti i programmi® Accessori® Utilità di sistema**, quindi fare clic su **Ripristino configurazione di sistema**.
2. Selezionare **Annulla ultima operazione di ripristino**, quindi fare clic su **Avanti**.

➡ **AVVISO:** Salvare e chiudere tutti i file aperti e uscire da tutti i programmi in esecuzione. Non modificare, aprire o eliminare alcun file o programma prima che il sistema venga completamente ripristinato.

3. Fare clic su **Avanti**.

Viene visualizzata la finestra **Ripristino configurazione di sistema**, quindi il computer si riavvierà automaticamente.

4. Al riavvio del computer, fare clic su **OK**.

Reinstallazione di Windows® XP

Prima di reinstallare il sistema operativo Microsoft® Windows XP per correggere un problema, provare a correggerlo usando l'utilità [Ripristino configurazione di sistema](#) di Windows.

 **AVVISO:** Il CD *Operating System* fornisce diverse opzioni per reinstallare il sistema operativo Windows XP. A seconda dell'opzione selezionata, è possibile che alcuni file installati da Dell vengano sovrascritti, compromettendo il funzionamento dei programmi installati sul disco rigido. Pertanto non reinstallare il sistema operativo a meno che ciò non sia stato raccomandato da un rappresentante del supporto tecnico di Dell.

 **N.B.** Il CD Operating System è opzionale e potrebbe non essere spedito con il computer.

1. Inserire il CD *Operating System*.
2. Arrestare il sistema, quindi accendere il computer.
3. Premere un tasto quando viene visualizzato il messaggio `Press any key to boot from CD` (premere qualsiasi tasto per avviare da CD).
4. Quando appare la schermata **Installazione di Windows XP**, premere <Invio> per selezionare **Installa Windows ora**.
5. Leggere le informazioni nella finestra **Contratto di licenza Microsoft**, quindi premere <F8> sulla tastiera per accettare i termini del contratto.
6. Se sul computer è già installato Windows XP e si desidera ripristinare i dati presenti nella configurazione corrente di Windows XP, digitare `r` per selezionare l'opzione di ripristino, quindi procedere col [punto 15](#).

Per installare una nuova copia di Windows XP, premere <Esc> per selezionare l'opzione per una nuova installazione, quindi premere <Invio> nella schermata successiva per selezionare la partizione evidenziata (scelta consigliata). Seguire quindi le istruzioni visualizzate.

Viene visualizzata la finestra **Installazione di Windows XP** e viene avviato il processo di copia dei file e di installazione dei driver di periferica di Windows XP. Il computer verrà riavviato diverse volte prima di richiedere informazioni all'utente.

7. Quando viene visualizzata la finestra **Microsoft Windows**, fare clic sulla freccia verde nella parte inferiore dello schermo per continuare. Seguire le istruzioni visualizzate per completare l'installazione.
8. Quando viene visualizzata la schermata **Impostazioni internazionali**, selezionare le impostazioni desiderate, quindi fare clic su **Avanti**.
9. Immettere il nome e la società nella schermata **Personalizzazione del software**, quindi fare clic su **Avanti**.
10. *Se si sta reinstallando Windows XP Home Edition*, immettere il nome del computer quando viene visualizzata la finestra **Nome computer**, quindi fare clic su **Avanti**.

Se si sta reinstallando Windows XP Professional, immettere il nome del computer e una password quando viene visualizzata la finestra **Nome computer e password di amministratore**, quindi fare clic su **Avanti**.

11. Se sul computer è installato un modem, viene visualizzata la finestra **Informazioni su chiamata modem**. Immettere le informazioni richieste e fare clic su **Avanti**.
12. Immettere la data, l'ora e il fuso orario nella finestra **Impostazioni data e ora**, quindi fare clic su **Avanti**.
13. Se sul computer è installato un adattatore di rete, selezionare le impostazioni di rete appropriate. Se l'adattatore di rete non è installato, queste impostazioni non vengono visualizzate.

Windows XP inizia ora a installare i componenti e a configurare il computer. Il computer si riavvierà automaticamente.

14. Quando viene visualizzata la finestra **Microsoft Windows**, fare clic sulla freccia verde nella parte inferiore dello

schermo per continuare. Seguire le istruzioni visualizzate per completare l'installazione.

15. Rimuovere il CD dall'unità.
16. Reinstallare i driver appropriati.
17. Reinstallare il software antivirus.

Reinstallazione di Windows 2000

 **AVVISO:** Il CD *Operating System* fornisce diverse opzioni per reinstallare il sistema operativo Windows 2000. A seconda dell'opzione selezionata, è possibile che alcuni file installati da Dell vengano sovrascritti, compromettendo il funzionamento dei programmi installati sul disco rigido. Pertanto non reinstallare il sistema operativo a meno che ciò non sia stato raccomandato da un rappresentante del supporto tecnico di Dell.

 **N.B.** Il CD Operating System è opzionale e potrebbe non essere spedito con il computer.

1. Accendere il computer e accedere al programma di installazione di sistema seguendo le istruzioni del rappresentante del supporto tecnico di Dell oppure nel seguente modo.
 - a. Arrestare il sistema.
 - b. Prima che il computer si avvii in Windows, premere <F2> per entrare nel programma di installazione di sistema.
 - c. Premere <Alt><P> per spostarsi al menu **Avvio**.

 **N.B.** Il CD Operating System è opzionale e potrebbe non essere spedito con il computer.

- d. Nel menu **Avvio** del programma di installazione di sistema seguire le istruzioni visualizzate per modificare la sequenza di avvio in modo che il sistema si avvii prima dall'unità CD o DVD. Inserire quindi il CD *Operating System* nell'unità.
 - e. Premere <Esc> per salvare le modifiche ed uscire dal programma di installazione di sistema.
 - f. Premere un tasto qualsiasi per riavviare il computer dall'unità CD.
2. Quando viene visualizzata la finestra **Installazione di Windows 2000**, accertarsi che l'opzione **Per installare Windows 2000, premere INVIO** sia evidenziata, Quindi premere <Invio>.
3. Leggere le informazioni nella finestra **Contratto di licenza Microsoft** e premere <F8> per continuare.
4. Quando viene visualizzata la finestra **Installazione di Windows 2000 Professional**, premere i tasti di direzione per selezionare l'opzione relativa alla partizione di Windows 2000 desiderata. Premere quindi il tasto specificato nell'opzione della partizione selezionata.
5. Quando viene nuovamente visualizzata la finestra **Installazione di Windows 2000 Professional**, premere i tasti di direzione per selezionare il tipo di file system per Windows 2000, quindi premere <Invio>.
6. Premere <Invio> nuovamente per riavviare il computer.
7. Fare clic su **Avanti** quando viene visualizzata la finestra **Installazione guidata di Windows 2000**.
8. Quando viene visualizzata la finestra **Impostazioni internazionali**, selezionare le impostazioni desiderate, quindi fare clic su **Avanti**.
9. Immettere il nome e la società nella finestra **Personalizzazione del software**, quindi fare clic su **Avanti**.
10. Immettere il numero di identificazione del prodotto di Windows stampato sull'etichetta Microsoft del computer. Fare quindi clic su **Avanti**.
11. Quando viene visualizzata la finestra **Nome computer e password di amministratore**, immettere un nome per il computer e, se si desidera, una password. Fare quindi clic su **Avanti**.

12. Immettere la data e l'ora nella schermata **Impostazioni data e ora**, quindi fare clic su **Avanti**.

Windows 2000 installerà i componenti e configurerà il computer.

13. Quando viene visualizzata la finestra **Completamento dell'Installazione guidata di Windows 2000**, rimuovere il CD dall'unità, quindi fare clic su **Fine**.

Il computer si riavvierà automaticamente.

Attivazione della modalità sospensione

1. Fare clic sul pulsante **Start**, scegliere **Impostazioni**, quindi **Pannello di controllo**.
2. Fare doppio clic sull'icona **Gestione del risparmio di energia**.
3. Selezionare la scheda **Sospensione**.
4. Accertarsi che l'opzione **Attiva supporto per sospensione** sia selezionata, quindi fare clic su **Applica**.
5. Fare clic su **OK** per chiudere il Pannello di controllo.

Uso dell'alloggiamento per moduli

- [Informazioni sull'alloggiamento per moduli](#)
 - [Controllo del livello di carica della batteria aggiuntiva](#)
 - [Rimozione e installazione di periferiche mentre il computer è spento](#)
 - [Rimozione e installazione di periferiche mentre il computer è acceso](#)
 - [Uso di CD e DVD](#)
-

Informazioni sull'alloggiamento per moduli

⚠ ATTENZIONE: Prima di eseguire le procedure descritte di seguito, leggere e seguire le istruzioni di sicurezza nella *Guida alle informazioni sul prodotto*.

Nell'alloggiamento per moduli è possibile installare periferiche quali un'unità disco floppy, un'unità CD, un'unità CD-RW, un'unità DVD, un'unità CD-RW/DVD, un'unità DVD+RW, una batteria aggiuntiva o un disco rigido aggiuntivo.

🔩 N.B. Non è necessario installare la vite della periferica a meno che non si desideri fissare il modulo all'interno del computer per motivi di sicurezza.

Il computer Dell™ viene fornito con un'unità ottica installata nell'alloggiamento per moduli. La vite della periferica non è però installata nell'unità ottica e viene fornita in una confezione separata. Quando si installa la periferica nell'alloggiamento per moduli, è possibile installare anche la vite della periferica.

Controllo del livello di carica della batteria aggiuntiva

Prima di installare una batteria aggiuntiva, premere il pulsante di stato sull'indicatore del livello di carica della batteria per accendere gli indicatori che indicano il livello di carica. Ciascun indicatore rappresenta circa il 20% della carica totale della batteria. Se, ad esempio, il livello di carica della batteria è pari all'80%, vi sono quattro indicatori accesi. Se non si accende alcun indicatore, significa che la batteria è scarica.

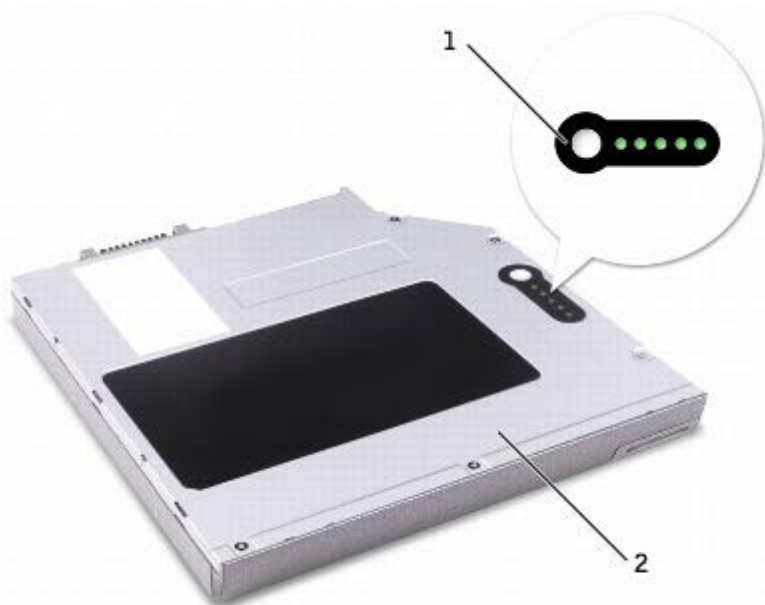

	livello di carica della batteria
2	batteria aggiuntiva (vista inferiore)

Rimozione e installazione di periferiche mentre il computer è spento

⚠ ATTENZIONE: Prima di eseguire le procedure descritte di seguito, leggere e seguire le istruzioni di sicurezza nella *Guida alle informazioni sul prodotto*.

✍ N.B. Se la vite della periferica non è installata, è possibile [installare e rimuovere le periferiche mentre il computer è acceso](#) e collegato a una periferica di inserimento nell'alloggiamento di espansione.

Il computer viene fornito con un'unità ottica installata nell'alloggiamento per moduli. La vite della periferica non è però installata nell'unità ottica e viene fornita in una confezione separata. Quando si installa la periferica nell'alloggiamento per moduli, è possibile installare anche la vite della periferica.

✍ N.B. Non è necessario installare la vite della periferica a meno che non si desideri fissare il modulo all'interno del computer per motivi di sicurezza.

Se la vite della periferica non è installata

➡ AVVISO: Per evitare danni, quando le periferiche non sono installate nell'alloggiamento per moduli riporle in un luogo sicuro e asciutto. Non esercitare forza verso il basso o appoggiare oggetti pesanti sulle periferiche.

1. Premere la chiusura a scatto della periferica in modo che scatti verso l'esterno.



1	chiusura a scatto della periferica
---	------------------------------------

2. Rimuovere la periferica dall'alloggiamento per moduli tirandola dalla chiusura a scatto.



3. Inserire la nuova periferica nell'alloggiamento, spingerla finché non scatta in posizione, quindi premere la chiusura a scatto della periferica in modo che risulti allo stesso livello della superficie circostante.

Se la vite della periferica è installata

1. Salvare e chiudere i file aperti, uscire da tutti i programmi in esecuzione, quindi arrestare il sistema.
2. Se il computer è collegato a una periferica di inserimento nell'alloggiamento di espansione (inserita) (inserita), è necessario scollegarlo. Per istruzioni, consultare la documentazione fornita con la periferica di inserimento nell'alloggiamento di espansione.

➡ **AVVISO:** Per evitare danni, quando le periferiche non sono installate nell'alloggiamento per moduli riporle in un luogo sicuro e asciutto. Non esercitare forza verso il basso o appoggiare oggetti pesanti sulle periferiche.

3. Chiudere lo schermo e capovolgere il computer.
4. Utilizzare un cacciavite a croce piccolo n. 1 per rimuovere la vite della periferica da sotto il computer.



1 | chiusura a scatto della periferica

5. Premere la chiusura a scatto della periferica in modo che scatti verso l'esterno.
6. Rimuovere la periferica dall'alloggiamento per moduli tirandola dalla chiusura a scatto.



7. Inserire la nuova periferica nell'alloggiamento, spingerla finché non scatta in posizione, quindi premere la chiusura a scatto della periferica in modo che risulti allo stesso livello della superficie circostante.
8. Riposizionare la vite della periferica.
9. Accendere il computer.

Rimozione e installazione di periferiche mentre il computer è acceso

 **ATTENZIONE:** Prima di eseguire le procedure descritte di seguito, leggere e seguire le istruzioni di sicurezza nella *Guida alle informazioni sul prodotto*.

Il computer viene fornito con un'unità ottica installata nell'alloggiamento per moduli. La vite della periferica non è però installata nell'unità ottica e viene fornita in una confezione separata. Quando si installa la periferica nell'alloggiamento per moduli, è possibile installare anche la vite della periferica.

 **N.B.** Non è necessario installare la vite della periferica a meno che non si desideri fissare il modulo all'interno del computer per motivi di sicurezza.

Se la vite della periferica non è installata

Microsoft® Windows® XP

1. Fare doppio clic sull'icona **Rimozione sicura dell'hardware** sulla barra delle applicazioni.
2. Fare clic su **Interrompi** e attendere che il sistema operativo confermi l'interruzione della periferica.
3. Fare clic sulla periferica che si desidera rimuovere.

 **AVVISO:** Per evitare danni, quando le periferiche non sono installate nell'alloggiamento per moduli riporle in un luogo sicuro e asciutto. Non esercitare forza verso il basso o appoggiare oggetti pesanti sulle periferiche.

4. Premere la chiusura a scatto della periferica in modo che scatti verso l'esterno.



1 chiusura a scatto della periferica

5. Rimuovere la periferica dall'alloggiamento per moduli tirandola dalla chiusura a scatto.



6. Inserire la nuova periferica nell'alloggiamento, spingerla finché non scatta in posizione, quindi premere la chiusura a scatto della periferica in modo che risulti allo stesso livello della superficie circostante. Windows XP riconosce automaticamente la nuova periferica.
7. Se necessario, immettere la password per sbloccare il computer.

Windows 2000

1. Fare clic sull'icona **Scollegamento o rimozione di una periferica hardware** sulla barra delle applicazioni.
2. Fare clic sulla periferica che si desidera espellere, quindi fare clic su **Interrompi**.
3. Premere la chiusura a scatto della periferica in modo che scatti verso l'esterno.



1 chiusura a scatto della periferica

4. Rimuovere la periferica dall'alloggiamento per moduli tirandola dalla chiusura a scatto.



5. Inserire la nuova periferica nell'alloggiamento, spingerla finché non scatta in posizione, quindi premere la chiusura a scatto della periferica in modo che risulti allo stesso livello della superficie circostante.
6. Quando il sistema operativo riconosce la nuova periferica, fare clic su **Chiudi**.

Se la vite della periferica è installata

Windows XP

1. Fare doppio clic sull'icona **Rimozione sicura dell'hardware** sulla barra delle applicazioni.
2. Fare clic sulla periferica che si desidera rimuovere.
3. Se il computer è collegato a una periferica di inserimento nell'alloggiamento di espansione (inserita), è necessario

scollegarlo. Per istruzioni, consultare la documentazione fornita con la periferica di inserimento nell'alloggiamento di espansione.

➔ **AVVISO:** Per evitare danni, quando le periferiche non sono installate nell'alloggiamento per moduli riporle in un luogo sicuro e asciutto. Non esercitare forza verso il basso o appoggiare oggetti pesanti sulle periferiche.

4. Utilizzare un cacciavite a croce piccolo n. 1 per rimuovere la vite della periferica da sotto il computer.

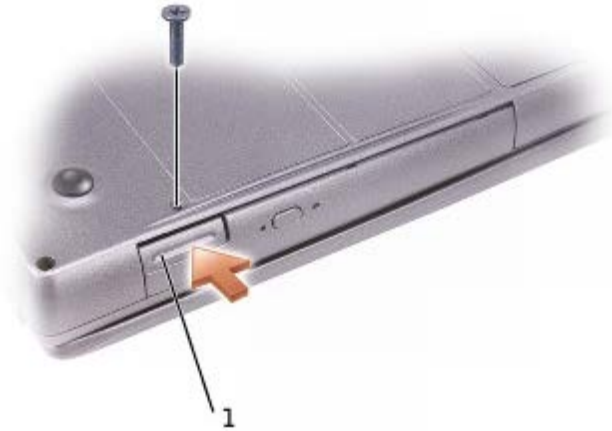

1 chiusura a scatto della periferica

5. Premere la chiusura a scatto della periferica in modo che scatti verso l'esterno.
6. Rimuovere la periferica dall'alloggiamento per moduli tirandola dalla chiusura a scatto.



7. Inserire la nuova periferica nell'alloggiamento, spingerla finché non scatta in posizione, quindi premere la chiusura a scatto della periferica in modo che risulti allo stesso livello della superficie circostante. Windows XP riconosce automaticamente la nuova periferica.
8. Se necessario, immettere la password per sbloccare il computer.

Windows 2000

1. Fare clic sull'icona **Scollegamento o rimozione di una periferica hardware** sulla barra delle applicazioni.
2. Fare clic sulla periferica che si desidera espellere, quindi fare clic su **Interrompi**.
3. Se il computer è collegato a una periferica di inserimento nell'alloggiamento di espansione (inserita), è necessario scollegarlo. Per istruzioni, consultare la documentazione fornita con la periferica di inserimento nell'alloggiamento di espansione.
4. Utilizzare un cacciavite a croce piccolo n. 1 per rimuovere la vite della periferica da sotto il computer.



1 chiusura a scatto della periferica

5. Premere la chiusura a scatto della periferica in modo che scatti verso l'esterno.
6. Rimuovere la periferica dall'alloggiamento per moduli tirandola dalla chiusura a scatto.



7. Inserire la nuova periferica nell'alloggiamento, spingerla finché non scatta in posizione, quindi premere la chiusura a scatto della periferica in modo che risulti allo stesso livello della superficie circostante.
8. Quando il sistema operativo riconosce la nuova periferica, fare clic su **Chiudi**.

Uso di CD e DVD

Uso del cassetto CD o DVD

➡ **AVVISO:** Non esercitare forza verso il basso sul cassetto dell'unità durante l'apertura e la chiusura. Lasciare chiuso il cassetto quando non si usa l'unità.

➡ **AVVISO:** Non spostare il computer durante la riproduzione di un CD o di un DVD.

1. Premere il pulsante di espulsione sulla parte frontale dell'unità.
2. Estrarre il cassetto del disco dall'unità.
3. Inserire il disco al centro del cassetto con l'etichetta rivolta verso l'alto.

➡ **AVVISO:** Assicurarsi di sistemare il disco sull'alberino e farlo scattare in posizione. In caso contrario si rischia di danneggiare il cassetto dell'unità o il CD o DVD non funzionerà correttamente.

4. Sistemare il disco sull'alberino e farlo scattare in posizione.



1	pulsante di espulsione
---	------------------------

5. Spingere il cassetto del disco nell'unità.

✎ **N.B.** Se si usa un modulo fornito con un altro computer, è necessario installare i driver e il software necessari per riprodurre DVD o scrivere dati. Per ulteriori informazioni, consultare il CD *Drivers and Utilities*.

È possibile riprodurre un DVD se il computer viene fornito con un'unità DVD o un'unità combinata CD-RW/DVD. È possibile scrivere dati su un CD-R/CD-RW se il computer viene fornito con un'unità CD-RW o un'unità combinata CD-RW/DVD.

Per ulteriori informazioni sulla riproduzione di CD o DVD, fare clic su ? nella finestra del lettore CD o DVD (se disponibile).

Regolazione del volume

 **N.B.** Se gli altoparlanti sono disattivati, non sarà possibile udire la riproduzione del CD o del DVD.

1. Fare clic sul pulsante **Start**, scegliere **Tutti i programmi® Accessori® Svago** (o **Multimedia**), quindi fare clic su **Controllo volume**.
2. Nella finestra **Controllo volume** fare clic sul dispositivo di scorrimento nella colonna **Controllo volume** e trascinarlo verso l'alto o il basso per alzare o abbassare il volume.

Per ulteriori informazioni sulle opzioni del controllo volume, fare clic su **?** nella finestra **Controllo volume**.

Il **Misuratore del volume** visualizza il livello di volume corrente sul computer e l'eventuale disattivazione. Fare clic con il pulsante destro del mouse sull'icona  sulla barra delle applicazioni o premere i pulsanti di controllo del volume per visualizzare o nascondere il **Misuratore del volume**.

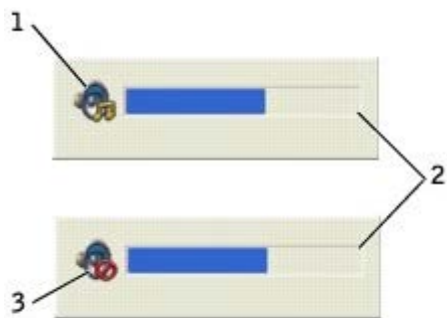

1	icona del volume
2	Misuratore del volume
3	icona di disattivazione del volume

 **N.B.** Per impostazione predefinita, il **Misuratore del volume** viene visualizzato nell'angolo inferiore destro dello schermo. Se si desidera visualizzare l'indicatore in una posizione diversa, fare clic su di esso e trascinarlo nella nuova posizione. Alla successiva attivazione l'indicatore apparirà in tale posizione.

Quando l'indicatore è attivato, regolare il volume usando gli appositi pulsanti di controllo o premendo i tasti riportati di seguito:

- Premere <Fn><Page Up> per aumentare il volume.
- Premere <Fn><Page Down> per diminuire il volume.
- Premere <Fn><Fine> per disattivare il volume.

Per ulteriori informazioni su QuickSet, fare clic con il pulsante destro del mouse sull'icona  sulla barra delle applicazioni, quindi fare clic su **Help** (Guida).

Regolazione dell'immagine

Se viene visualizzato un messaggio di errore che informa che la risoluzione e il numero di colori correnti usano troppa memoria e impediscono la riproduzione del DVD, modificare le proprietà dello schermo.

Windows XP

1. Fare clic sul pulsante **Start**, quindi su **Pannello di controllo**.
2. In **Scegliere una categoria**, fare clic su **Aspetto e temi**.
3. In **Scegliere un'operazione...**, fare clic su **Cambiare la risoluzione dello schermo**.
4. Nella finestra **Proprietà - Schermo**, fare clic sul dispositivo di scorrimento in **Risoluzione dello schermo** e trascinarlo per modificare l'impostazione su **1024 per 768 pixel**.
5. Fare clic sul menu a discesa nel riquadro **Colori** e scegliere **Media (16 bit)**.
6. Fare clic su **OK**.

Windows 2000

1. Fare clic sul pulsante **Start**, scegliere **Impostazioni**, quindi **Pannello di controllo**.
2. Fare doppio clic sull'icona **Schermo**, quindi selezionare la scheda **Impostazioni**.
3. Fare clic sul dispositivo di scorrimento nel riquadro **Area dello schermo** e trascinarlo per impostare il valore **1024 per 768 pixel**.
4. Fare clic sul menu a discesa nel riquadro **Colori** e scegliere **65.536 colori (16 bit)**.
5. Fare clic su **Applica**.
6. Fare clic su **OK** per salvare le impostazioni e chiudere la finestra.

Pulizia del computer

- [Computer e tastiera](#)
 - [Schermo](#)
 - [Touchpad](#)
 - [Unità disco floppy](#)
 - [Unità ottica](#)
-

Computer e tastiera

1. Arrestare il sistema, scollegare tutte le periferiche collegate, quindi scollegare i cavi di alimentazione dalle prese elettriche.
2. [Rimuovere tutte le batterie installate.](#)
3. Usare l'aspirapolvere con un accessorio a spazzola per rimuovere delicatamente la polvere da interstizi e cavità nel computer e tra i tasti sulla tastiera.

- ➡ **AVVISO:** Per evitare di danneggiare il computer o lo schermo, non spruzzare la soluzione detergente direttamente sullo schermo. Usare esclusivamente prodotti specifici per la pulizia di schermi a cristalli liquidi e seguire le istruzioni fornite con il prodotto.
4. Inumidire un panno morbido e privo di lanugine con acqua o un detergente per schermi LCD e pulire il computer e la tastiera. Fare attenzione che l'acqua non penetri tra il touchpad e il palm rest circostante.
-

Schermo

- ➡ **AVVISO:** Per evitare di danneggiare il computer o lo schermo, non spruzzare la soluzione detergente direttamente sullo schermo. Usare esclusivamente prodotti specifici per la pulizia di display a cristalli liquidi e seguire le istruzioni fornite con il prodotto.
1. Arrestare il sistema, scollegare tutte le periferiche collegate, quindi scollegare i cavi di alimentazione dalle prese elettriche.
 2. [Rimuovere tutte le batterie installate.](#)
 3. Inumidire un panno morbido e privo di lanugine con acqua o un detergente per schermi LCD e pulire lo schermo.
-

Touchpad

1. Arrestare il sistema, scollegare tutte le periferiche collegate, quindi scollegare i cavi di alimentazione dalle prese elettriche.
 2. [Rimuovere tutte le batterie installate.](#)
 3. Inumidire un panno morbido e privo di lanugine con acqua e passarlo delicatamente sulla superficie del touchpad. Fare attenzione che l'acqua non penetri tra il touchpad e il palm rest circostante.
-

Unità disco floppy

Per pulire l'unità disco floppy usare solo gli appositi kit reperibili in commercio. I kit contengono dei dischetti pretrattati per rimuovere eventuali elementi estranei che si accumulano durante il normale funzionamento.

Unità ottica

➡ **AVVISO:** Usare sempre aria compressa per pulire le lenti dell'unità e seguire le istruzioni fornite con il dispositivo utilizzato. Non toccare mai le lenti dell'unità.

Se si notano problemi, quali una riproduzione a scatti del CD o del DVD, provare a pulire il disco seguendo la procedura descritta.

1. Tenere il disco dal bordo esterno. Si può toccare anche il bordo interno dell'apertura centrale.

➡ **AVVISO:** Per non danneggiare la superficie, evitare movimenti circolari quando si pulisce il disco.

2. Con un panno morbido, asciutto e privo di lanugine, pulire delicatamente la superficie inferiore del disco (il lato privo di etichetta) in linea retta dal centro del disco verso il bordo esterno.

Inoltre sono in commercio prodotti per pulire i dischi che forniscono protezione dalla polvere, dalle impronte e dai graffi. Non ci sono controindicazioni all'uso su DVD di prodotti per la pulizia di CD.

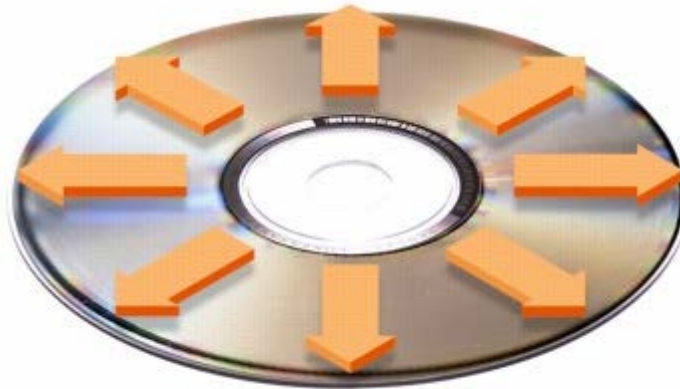

Uso di schede PC

- [Tipi di schede PC](#)
- [Schede PC estese](#)
- [Installazione di una scheda PC](#)
- [Rimozione di una scheda PC](#)



ATTENZIONE: Prima di eseguire le procedure descritte qui sotto, leggere e osservare le istruzioni di sicurezza nella *Guida di informazione del sistema*.

Tipi di schede PC

Per informazioni sulle schede PC supportate, consultare "[Specifiche](#)".



N.B. Una scheda PC non è un'unità di avvio.

Lo slot per schede PC è dotato di un connettore che supporta una sola scheda di Tipo I o di Tipo II. Lo slot per schede PC supporta la tecnologia CardBus e le schede PC estese. Il tipo di scheda si riferisce allo spessore, non alle funzionalità della scheda.

Schede PC estese

Una scheda PC estesa (ad esempio un adattatore di rete senza fili) è più lunga di una scheda PC standard e fuoriesce dal computer. Attenersi alle seguenti precauzioni quando si usano schede PC estese:

- Proteggere l'estremità esposta di una scheda installata. L'urto dell'estremità della scheda può danneggiare la scheda di sistema.
 - Rimuovere sempre le schede PC estese prima di porre il computer in una custodia per il trasporto.
 - Installare una scheda estesa nel connettore per schede PC superiore in modo da lasciare spazio per una scheda PC aggiuntiva.
-

Installazione di una scheda PC

È possibile installare una scheda PC mentre il computer è in funzione. Il computer rileva automaticamente la scheda.

In genere le schede PC sono contrassegnate da un simbolo, ad esempio un triangolo o una freccia, che indica l'estremità da inserire nello slot. Le schede sono inoltre calettate per evitare inserzioni incorrette. Se l'orientamento della scheda non è chiaro, consultare la documentazione fornita con la scheda.

Per installare una scheda PC, seguire la procedura descritta.

1. Posizionare la scheda con il simbolo di orientamento rivolto verso lo slot e il lato superiore rivolto verso l'alto. È necessario portare la chiusura a scatto in posizione di inserimento prima di inserire la scheda.
2. Fare scorrere la scheda nello slot fino a quando non è completamente inserita nel relativo connettore.

Se in fase di inserimento della scheda si incontra troppa resistenza, non esercitare forza sulla scheda. Controllarne l'orientamento e quindi riprovare.



Il computer riconosce la maggior parte delle schede PC e carica automaticamente il driver di periferica appropriato. Se il programma di configurazione richiede di caricare i driver del produttore, usare il dischetto o il CD fornito con la scheda PC.

Rimozione di una scheda PC

➡ **AVVISO:** Prima di rimuovere una scheda PC dal computer, fare clic sull'icona  sulla barra delle applicazioni per selezionare una scheda e interromperne il funzionamento. La mancata interruzione del funzionamento tramite l'utilità di configurazione potrebbe provocare la perdita di dati. Non provare a espellere una scheda tirandone il cavo eventualmente collegato.

1. Premere il pulsante di espulsione.



1	pulsante di espulsione
---	------------------------

2. Premere di nuovo il pulsante di espulsione.
3. Rimuovere delicatamente la scheda.



1	pulsante di espulsione
2	Scheda PC

Informazioni su Microsoft® Windows® XP

- [Guida in linea e supporto tecnico](#)
 - [Scelta della visualizzazione classica](#)
 - [Pulitura guidata desktop](#)
 - [Trasferimento guidato file e impostazioni](#)
 - [Verifica guidata compatibilità programmi](#)
 - [Account utente e Cambio rapido utente](#)
 - [Rete domestica o per piccoli uffici](#)
 - [Firewall della connessione ad Internet](#)
-

Guida in linea e supporto tecnico

La Guida in linea e supporto tecnico fornisce informazioni sul sistema operativo Windows XP e altri strumenti educativi e di supporto. Per accedere alla Guida in linea e supporto tecnico, fare clic sul pulsante **Start**, quindi scegliere **Guida in linea e supporto tecnico**.

Scelta della visualizzazione classica

È possibile cambiare l'aspetto del Pannello di controllo, del menu **Avvio** e del desktop di Windows in modo che corrisponda alla *visualizzazione classica* dei precedenti sistemi operativi Windows.

Pannello di controllo

Nel Pannello di controllo, le informazioni vengono presentate in categorie orientate alle attività. Gli utenti abituati ad eseguire determinate attività con il Pannello di controllo orientato alle icone possono passare alla visualizzazione a icone classica.

1. Fare clic sul pulsante **Start**, quindi su **Pannello di controllo**.
2. Fare clic su **Passa alla visualizzazione classica** o **Passa alla visualizzazione per categorie** nell'area superiore sinistra della finestra **Pannello di controllo**.

Menu di avvio

1. Fare clic con il pulsante destro del mouse sull'area vuota della barra delle applicazioni.
2. Fare clic su **Proprietà**.
3. Selezionare la scheda **Menu di avvio**.
4. Selezionare **Menu di avvio classico** e fare clic su **OK**.

Aspetto di pulsanti e finestre

1. Fare clic con il pulsante destro del mouse in un punto qualsiasi della schermata principale del desktop e scegliere **Proprietà**.
2. Selezionare la scheda **Aspetto**.

3. Nel menu a discesa **Finestre e pulsanti** scegliere **Stile Windows classico**.
 4. Per personalizzare colori, tipi di carattere e altre opzioni classiche del desktop, fare clic su **Avanzate**.
 5. Dopo aver selezionato le opzioni desiderate, fare clic su **OK**.
-

Pulitura guidata desktop

Per impostazione predefinita, Pulitura guidata desktop sposta i programmi che non sono usati frequentemente in una cartella designata 7 giorni dopo la prima accensione del computer e, in seguito, ogni 60 giorni. L'aspetto del menu **Avvio** cambia con lo spostamento dei programmi.

Per disattivare Pulitura guidata desktop, seguire la procedura descritta.

1. Fare clic con il pulsante destro del mouse in un punto vuoto del desktop e scegliere **Proprietà**.
2. Selezionare la scheda **Desktop** e fare clic su **Personalizza desktop**.
3. Fare clic su **Esegui Pulitura guidata desktop ogni 60 giorni** per rimuovere il segno di spunta.
4. Fare clic su **OK**.

Per eseguire Pulitura guidata desktop in qualsiasi momento, seguire la procedura descritta.

1. Fare clic con il pulsante destro del mouse in un punto vuoto del desktop e scegliere **Proprietà**.
 2. Selezionare la scheda **Desktop** e fare clic su **Personalizza desktop**.
 3. Fare clic su **Pulitura desktop**.
 4. Quando viene visualizzata Pulitura guidata desktop fare clic su **Avanti**.
 5. Nell'elenco dei collegamenti deselegionare tutti i collegamenti che si desidera mantenere sul desktop, quindi fare clic su **Avanti**.
 6. Fare clic su **Fine** per rimuovere i collegamenti selezionati e chiudere la procedura guidata.
-

Trasferimento guidato file e impostazioni

Trasferimento guidato file e impostazioni consente di trasferire file e impostazioni personali da un computer all'altro, ad esempio quando si passa a un nuovo computer, anche se sul computer esistente è in esecuzione un sistema operativo precedente. Il tempo necessario a raccogliere e trasferire i dati dipende dalla quantità di dati e può quindi variare da pochi minuti a molte ore.

È possibile trasferire i dati al nuovo computer tramite la rete o una connessione seriale. Alternativamente è possibile archiviare i dati su un supporto rimovibile quale un dischetto o un CD scrivibile. Se non è disponibile un'unità CD, è possibile creare un disco da eseguire sul computer di origine.

Per ulteriori informazioni, consultare la [Guida in linea e supporto tecnico](#).

Verifica guidata compatibilità programmi

In caso di problemi durante l'esecuzione di un programma progettato per un precedente sistema operativo Windows, il

problema può essere risolto mediante Verifica guidata compatibilità programmi. Verifica guidata compatibilità programmi consente di configurare un programma in modo che venga eseguito in un ambiente più simile a quello di Windows 95, Windows 98, Windows Millennium Edition (Me), Windows NT® 4.0 con Service Pack 5 o Windows 2000.

Se il sistema operativo o altri programmi presentano dei problemi dopo un'installazione, è possibile usare l'utilità [Ripristino configurazione di sistema](#) per ripristinare una configurazione del computer precedente che sia stabile.

Per ulteriori informazioni, consultare la [Guida in linea e supporto tecnico](#).

Account utente e Cambio rapido utente

Cambio rapido utente consente l'accesso al computer da parte di più utenti. Dopo l'accesso di un utente al computer con le proprie specifiche impostazioni, comprendenti il desktop e diversi programmi, altri utenti possono accedere al computer senza che questo richieda la chiusura della sessione in corso. In questo modo il nuovo utente esegue l'accesso e passa direttamente dalla sessione dell'utente precedente alla propria. È quindi possibile visualizzare il nuovo desktop ed eseguire i relativi programmi senza interferire con il lavoro della persona che stava usando il computer, che può tornare al proprio desktop e ai propri programmi con le impostazioni originali. Per ulteriori informazioni, consultare la [Guida in linea e supporto tecnico](#).

Considerazioni particolari relative a Cambio rapido utente

- È possibile che si verifichino problemi su computer con configurazioni minime di memoria. Il computer usa la memoria per mantenere in esecuzione in background i programmi avviati dal primo utente mentre è attiva la sessione del secondo utente e ciò può determinare un rallentamento nell'esecuzione delle operazioni. In base all'impostazione predefinita, Cambio rapido utente è disattivato sui computer con una quantità di memoria inferiore a 128 MB di RAM.
 - In Windows XP Professional, l'opzione Cambio rapido utente è disattivata se il computer è membro di un dominio di computer.
-

Rete domestica o per piccoli uffici

Installazione guidata rete fornisce la documentazione in linea e l'assistenza necessarie per l'installazione di una rete domestica o per piccoli uffici. La nuova procedura guidata attiva inoltre il firewall personale (consultare "[Firewall per la connessione a Internet](#)").

Installazione guidata rete fornisce un elenco di controllo e istruzioni dettagliate per assistere l'utente durante la procedura di condivisione delle risorse, quali file, stampanti o una connessione Internet, tra i computer in ambito domestico o in un piccolo ufficio. Per ulteriori informazioni, consultare la [Guida in linea e supporto tecnico](#).

Firewall della connessione ad Internet

Firewall connessione Internet fornisce la protezione di base contro l'accesso al computer da parte di utenti non autorizzati durante la connessione a Internet. Il firewall viene automaticamente attivato quando si esegue Installazione guidata rete. Quando il firewall è attivo per una connessione di rete, la relativa icona viene visualizzata su sfondo rosso nell'area **Connessioni di rete** del Pannello di controllo.

Si noti che, nonostante l'attivazione del firewall per la connessione a Internet, l'uso di un programma antivirus rimane comunque un requisito essenziale.

Per ulteriori informazioni, consultare la [Guida in linea e supporto tecnico](#).

Specifiche

Microprocessore	
Tipo di microprocessore	Processore Intel® Centrino™ Mobile Technology, Intel® Pentium® M o Intel® Celeron® M
Memoria cache L1	64 KB (interna), 32 KB per le istruzioni e 32 KB per i dati a scrittura differita
Memoria cache L2	1,2–1,3 GHz: 512 KB 1,4–1,7 GHz: 1 MB 1,8 GHz e oltre: 2 MB
Frequenza del bus esterno	400 MHz, bus di sistema del processore sincrono con origine

Informazioni di sistema	
Larghezza del bus di dati	64 bit
Larghezza del bus della memoria DRAM	64 bit
Larghezza del bus di indirizzamento del microprocessore	32 bit
EPROM flash	1 MB
Bus PCI	32 bit

Scheda PC	
Controller CardBus	Controllore CardBus PCI4510
Connettore per schede PC	supporta una scheda di Tipo I o di Tipo II
Schede supportate	3,3 V e 5 V
Dimensione del connettore per scheda PC	68 piedini
Larghezza massima dei dati	PCMCIA 16 bit CardBus 32 bit

Memoria	
Requisiti di velocità minima	333 MHz
Connettore del modulo di memoria	due connettori SDRAM DDR accessibili dall'utente
Capacità del modulo di memoria	128 MB, 256 MB, 512 MB, e 1024 MB
Tipo di memoria	2,5 V SDRAM DDR
Memoria standard	128 MB
Memoria massima	2 GB

Porte e connettori	
Seriale	connettore a 9 piedini, compatibile 16550C con buffer di 16 byte

Parallela	connettore a 25 fori unidirezionale, bidirezionale o ECP
Video	connettore a 15 fori
AUDIO	miniconnettore per microfono, miniconnettore per cuffie/altoparlanti stereo
USB	due connettori a 4 piedini conformi a USB 2.0
Sensore a infrarossi	porta compatibile con entrambe le specifiche 1.1 (Fast IR) e 1.0 (Slow IR) dell'associazione IrDA
S-Video uscita TV	connettore DIN miniaturizzato a 7 piedini (cavo adattatore opzionale da S-Video a video composito)
Scheda Mini PCI	slot per schede miniaturizzate PCI di tipo IIIA
Modem	porta RJ-11
Adattatore di rete	porta RJ-45
IEEE 1394	connettore della porta seriale a 4 piedini

Comunicazioni	
Modem:	
Tipo	v.92 56K MDC
Controller	softmodem
Interfaccia	bus AC '97 interno
Adattatore di rete	LAN Ethernet 10/100 sulla scheda di sistema
Comunicazione senza fili	supporto senza fili Wi-Fi PCI Mini interno; Bluetooth™ (opzionale, commercializzato solo nei punti vendita)

Video	
Tipo di video	UMA Intel integrato
Controller video	chipset integrato Intel 855GME
Memoria video	1 MB con Intel DVMT fino a 32 MB (con 128 MB di memoria di sistema) o 64 MB (con 256 MB o più di memoria di sistema)
Interfaccia LCD	LVDS

Audio	
Tipo audio	compatibile con Soundblaster e Microsoft® Windows® Sound System
Controller audio	Intel AC '97
Conversione stereo	20 bit (digitale-analogico stereo), 18 bit (analogico-digitale stereo)
Interfacce:	
Interna	AC '97

Esterna	miniconnettore per microfono, miniconnettore per cuffie/altoparlanti stereo
Altoparlante	due altoparlanti a 4 ohm
Amplificatore dell'altoparlante interno	canale da 2 W a 4 ohm
Comando del volume	tasti di scelta rapida o menu dei programmi

Schermo da 14,1 pollici	
Tipo (TFT a matrice attiva)	XGA
Dimensioni:	
Altezza	214,3 mm
Larghezza	285,7 mm
Diagonale	357,1 mm
Risoluzioni massime	1024 x 768 pixel a 16,8 milioni di colori (XGA)
Tempo di risposta (standard)	fronte di salita 25 ms (tipico) fronte di discesa 35 ms (massimo)
Frequenza di aggiornamento	60 Hz
Angolo di funzionamento	da 0° chiuso a 180°
Angoli di visualizzazione:	
Orizzontale	±40°
Verticale	+10°/-30°
Passo dei pixel	0,28 x 0,28 mm (XGA)
Consumo elettrico:	
Pannello con retroilluminazione (tipico)	6,5 W (XGA)
Controlli	La luminosità può essere controllata tramite tasti di scelta rapida.

Schermo da 15 pollici	
Tipo (TFT a matrice attiva)	XGA, SXGA+
Dimensioni:	
Altezza	228,1 mm
Larghezza	304,1 mm
Diagonale	380,1 mm
Risoluzioni massime	
XGA	1024 x 768 pixel a 16,7 milioni di colori
SXGA+	1400 x 1050 pixel a 16,7 milioni di colori
Tempo di risposta (standard)	25 ms fronte di salita (massimo), 35 ms fronte di discesa (massimo)
Frequenza di aggiornamento	60 Hz
Angolo di funzionamento	da 0° chiuso a 180°

Angoli di visualizzazione:	
Orizzontale	±60°
Verticale	±45°
Passo dei pixel	0,2172 x 0,2172 mm
Pannello del consumo energetico con retroilluminazione (tipico):	
XGA	4,6 W
SXGA+	7,0 W
Controlli	La luminosità può essere controllata tramite tasti di scelta rapida.

Tastiera	
Numero di tasti	87 (Stati Uniti e Canada); 88 (Europa); 91 (Giappone)
Spostamento dei tasti	2,7 mm ± 0,3 mm
Spaziatura dei tasti	19,05 mm ± 0,3 mm
Layout	QWERTY/AZERTY/Kanji

Touchpad	
risoluzione posizione X/Y (modalità tabella grafica)	240 cpi
Dimensioni:	
Larghezza	area sensibile al tocco di 64,88 mm
Altezza	rettangolo da 48,88 mm

Batteria	
Tipo	agli ioni di litio "smart" a 6 elementi (53 WHr) agli ioni di litio "smart" a 4 elementi (32 WHr)
Dimensioni:	
Profondità	77,5 mm
Altezza	19,5 mm
Larghezza	123,4 mm
Peso	0,32 kg (batteria a 6 elementi) 0,23 kg (batteria a 4 elementi)
Tensione	11,1 V c.c. (batteria a 6 elementi) 14,8 V c.c. (batteria a 4 elementi)
Tempo di carica a computer spento (approssimativo)	1 ora per una ricarica pari all'80%
Autonomia	approssimativamente da 3 a 4 ore (batteria a 6 cellule); approssimativamente da 2 a 2,5 ore (batteria a 4 cellule); può essere ridotto sotto determinate condizioni di alimentazione intensiva
Durata (approssimativa)	300 cicli di scarica/ricarica

Intervallo della temperatura:	
Di funzionamento	da 0° a 35°C
Di magazzino	da -20° a 65°C

Adattatore c.a.	
Tensione in entrata	da 90 a 264 V c.a.
Corrente in entrata (massima)	1,7 A
Frequenza in entrata	da 47 a 63 Hz
Corrente in uscita	3,34 A (65 W) 4,62 A (90 W)
Alimentazione di uscita	65 W o 90 W
Tensione nominale di uscita	19,5 V c.c.
Dimensioni:	
Altezza	28,2 mm (65 W); 34,2 mm (90 W)
Larghezza	57,9 mm (65 W); 60,8 mm (90 W)
Profondità	137,2 mm (65 W); 153,4 mm (90 W)
Peso (con i cavi)	0,4 kg (90 W) 0,3 kg (65 W)
Intervallo della temperatura:	
Di funzionamento	da 0° a 35°C
Di magazzino	da -40° a 65°C

Dimensioni e peso del computer	
Altezza	31,8 mm
Larghezza	338,4 mm
Profondità	273 mm
Peso:	
schermo da 14,1 pollici con batteria a 4 elementi e modulo da viaggio	2,28 kg
schermo da 14,1 pollici con batteria a 4 elementi e unità CD	2,54 kg
schermo da 14,1 pollici con batteria a 6 elementi e unità CD	2,64 kg
schermo da 15 pollici con batteria a 4 elementi e modulo da viaggio	2,40 kg
schermo da 15 pollici con batteria a 4 elementi e unità CD	2,65 kg
schermo da 15 pollici con batteria a 6 elementi e unità CD	2,75 kg

Caratteristiche ambientali del computer	

Intervallo della temperatura:	
Di funzionamento	da 0° a 35°C
Di magazzino	da -40° a 65°C
Umidità relativa (massima):	
Di funzionamento	dal 10% al 90% (senza condensa)
Di magazzino	dal 5% al 95% (senza condensa)
Vibrazione massima (usando uno spettro a vibrazione casuale che simula l'ambiente dell'utente):	
Di funzionamento	0,66 GRMS
Di magazzino	1,30 GRMS
Urto massimo (misurato con le testine del disco rigido in posizione di parcheggio e una larghezza di impulso emisinusoidale di 2 ms):	
Di funzionamento	122 G
Di magazzino	163 G
Altitudine (massima):	
Di funzionamento	da -15,2 a 3048 m
Di magazzino	da 15,2 a 10.668 m